

*Arbeits- und Lesefassung*

## **Ausführungsvorschriften Liste der Technischen Baubestimmungen (AV LTB)**

Vom 16. Dezember 2005 (ABl. 2006 S. 139)

SenStadt VI D 2

Telefon: +49 30 90125412 oder +49 30 90120, (intern: 912-5412)

Aufgrund § 3 Abs. 3 und § 84 Abs. 7 der Bauordnung für Berlin (BauO Bln) vom 29. September 2005 (GVBl. S. 495) werden die in der **Anlage** enthaltenen technischen Regeln als Technische Baubestimmungen eingeführt. Ausgenommen von der Einführung sind die Abschnitte in den technischen Regeln über Prüfzeugnisse.

Bezüglich der in dieser Liste genannten Normen, anderen Unterlagen und technischen Anforderungen, die sich auf Produkte bzw. Prüfverfahren beziehen, gilt, dass auch Produkte bzw. Prüfverfahren angewandt werden dürfen, die Normen oder sonstigen Bestimmungen und/oder technischen Vorschriften anderer Vertragsstaaten des Abkommens vom 2. Mai 1992 über den europäischen Wirtschaftsraum sowie der Türkei entsprechen, sofern das geforderte Schutzniveau in Bezug auf Sicherheit, Gesundheit und Gebrauchstauglichkeit gleichermaßen dauerhaft erreicht wird.

Sofern für ein Produkt ein Übereinstimmungsnachweis oder der Nachweis der Verwendbarkeit, zum Beispiel durch eine allgemeine bauaufsichtliche Zulassung oder ein allgemeines bauaufsichtliches Prüfzeugnis vorgesehen ist, kann von einer Gleichwertigkeit nur ausgegangen werden, wenn für das Produkt der entsprechende Nachweis der Verwendbarkeit und/oder Übereinstimmungsnachweis vorliegt und das Produkt ein Übereinstimmungszeichen trägt.

Prüfungen, Überwachungen und Zertifizierungen, die von Stellen anderer Vertragsstaaten des Abkommens über den europäischen Wirtschaftsraum sowie der Türkei erbracht werden, sind ebenfalls anzuerkennen, sofern die Stellen aufgrund ihrer Qualifikation, Integrität, Unparteilichkeit und technischen Ausstattung Gewähr dafür bieten, die Prüfung, Überwachung bzw. Zertifizierung gleichermaßen sachgerecht und aussagekräftig durchzuführen. Diese Voraussetzungen gelten insbesondere als erfüllt, wenn die Stellen nach Artikel 16 der Richtlinie 89/106/EWG vom 21. Dezember 1988 für diesen Zweck zugelassen worden sind.

Diese Ausführungsvorschriften ersetzen die Ausführungsvorschriften Liste der Technischen Baubestimmungen vom 30. August 2004 (ABl. Nr. 44 vom 30. September 2004, DBI. VI Nr. 2 vom 10. November 2004). Diese Ausführungsvorschriften treten am 1. Februar 2006 in Kraft. Sie treten mit Ablauf des 31. Dezember 2006 außer Kraft.

---

**Herausgeber:**

Senatsverwaltung für Stadtentwicklung, Referat VI D – Oberste Bauaufsicht; Württembergische Str. 6, 10707 Berlin-Wilmersdorf  
Tel.: +49 30 90124979; Fax: +49 30 90283244; E-Mail: [bauaufsicht@senstadt.verwalt-berlin.de](mailto:bauaufsicht@senstadt.verwalt-berlin.de); Internet: [www.stadtentwicklung.berlin.de](http://www.stadtentwicklung.berlin.de)

## **ANLAGE**

### **Liste der Technischen Baubestimmungen \*) - Fassung September 2005 -**

#### **Vorbemerkungen**

Die Liste der Technischen Baubestimmungen enthält im Teil I technische Regeln für die Planung, Bemessung und Konstruktion baulicher Anlagen und ihrer Teile, deren Einführung als Technische Baubestimmungen auf der Grundlage des § 3 Abs. 3 der Bauordnung für Berlin (BauO Bln) erfolgt. Technische Baubestimmungen sind allgemein verbindlich, da sie nach § 3 Abs. 3 BauO Bln beachtet werden müssen.

Es werden nur die technischen Regeln eingeführt, die zur Erfüllung der Grundsatzanforderungen des Bauordnungsrechts unerlässlich sind. Die Bauaufsichtsbehörden sind allerdings nicht gehindert, im Rahmen ihrer Entscheidungen zur Ausfüllung unbestimmter Rechtsbegriffe auch auf nicht eingeführte allgemein anerkannte Regeln der Technik zurückzugreifen.

Soweit technische Regeln durch die Anlagen in der Liste geändert oder ergänzt werden, gehören auch die Änderungen und Ergänzungen zum Inhalt der Technischen Baubestimmungen.

Anlagen, in denen die Verwendung von Bauprodukten (Anwendungsregelungen) nach harmonisierten Normen nach der Bauproduktenrichtlinie geregelt ist, sind durch den Buchstaben "E" kenntlich gemacht.

Gibt es im Teil I der Liste keine technischen Regeln für die Verwendung von Bauprodukten nach harmonisierten Normen und ist die Verwendung auch nicht durch andere allgemein anerkannte Regeln der Technik geregelt, können Anwendungsregelungen auch im Teil II Abschnitt 5 der Liste enthalten sein.

Europäische technische Zulassungen enthalten im Allgemeinen keine Regelungen für die Planung, Bemessung und Konstruktion baulicher Anlagen und ihrer Teile, in die die Bauprodukte eingebaut werden. Die hierzu erforderlichen Anwendungsregelungen sind im Teil II Abschnitt 1 bis 4 der Liste aufgeführt.

Im Teil III sind Anwendungsregelungen für Bauprodukte und Bausätze aufgeführt, die in den Geltungsbereich von Verordnungen nach § 17 Abs. 4 und § 21 Abs. 2 BauO Bln fallen.

Die technischen Regeln für Bauprodukte werden nach § 17 Abs. 2 BauO Bln in der Bauregelliste A bekannt gemacht. Sofern die in Spalte 2 der Liste aufgeführten technischen Regeln Festlegungen zu Bauprodukten (Produkteigenschaften) enthalten, gelten vorrangig die Bestimmungen der Bauregellisten.

## Inhalt

Vorbemerkungen .....	2
Teil I Technische Regeln für die Planung, Bemessung und Konstruktion baulicher Anlagen und ihrer Teile .....	6
Übersicht .....	6
Normen .....	6
Richtlinien .....	6
1 Technische Regeln zu Lastannahmen und Grundlagen der Tragwerksplanung .....	7
2 Technische Regeln zur Bemessung und zur Ausführung .....	8
2.1 Grundbau .....	8
2.2 Mauerwerksbau .....	8
2.3 Beton-, Stahlbeton- und Spannbetonbau .....	9
2.4 Metallbau .....	10
2.5 Holzbau .....	12
2.6 Bauteile .....	12
2.7 Sonderkonstruktionen .....	13
3 Technische Regeln zum Brandschutz .....	14
4 Technische Regeln zum Wärme- und zum Schallschutz .....	15
4.1 Wärmeschutz .....	15
4.2 Schallschutz .....	16
5 Technische Regeln zum Bautenschutz .....	16
5.1 Schutz gegen seismische Einwirkungen .....	16
5.2 Holzschutz .....	17
6 Technische Regeln zum Gesundheitsschutz .....	17
7 Technische Regeln als Planungsgrundlagen .....	17
Teil II: Anwendungsregelungen für Bauprodukte und Bausätze nach europäischen technischen Zulassungen und harmonisierten Normen nach der Bauproduktenrichtlinie .....	18
Teil III Anwendungsregelungen für Bauprodukte und Bausätze nach europäischen technischen Zulassungen und harmonisierten Normen nach der Bauproduktenrichtlinie im Geltungsbereich von Verordnungen nach § 17 Abs. 4 und § 21 Abs. 2 BauO Bln .....	18
Bezugsquellen .....	18
Anlage 1.1/1 Zu DIN 1055 Blatt 3 .....	19
Anlage 1.1/2 Zu DIN 1055 Teil 4 .....	20
Anlage 1.1/3 Zu DIN 1055 Teil 5 .....	20
Anlage 1.1/4 Zu DIN 1055 Teil 6 .....	21
Anlage 1.1/5 Zu DIN 1055-100 .....	21
Anlage 1.3/1 Zur ETB - Richtlinie "Bauteile, die gegen Absturz sichern" .....	21
Anlage 2.1/1 Zu DIN 1054:1976-11 .....	21
Anlage 2.1/2 Zu DIN 4014 .....	22
Anlage 2.1/3 Zu DIN 4026 .....	22
Anlage 2.1/4 Zu DIN 4124 .....	22
Anlage 2.1/5 Zu DIN 4125 .....	22
Anlage 2.1/6 Zu DIN 4126 .....	22
Anlage 2.1/7 E .....	23
Anlage 2.1/8 .....	23
Anlage 2.1/9 Zu DIN 1054 : 2005-01 .....	23
Anlage 2.2/3 Zu DIN V ENV 1996-1-1 .....	23
Anlage 2.2/5 E .....	23
Anlage 2.3/4 Zu DIN 4212 .....	24
Anlage 2.3/8 E Zu DIN 18551 .....	24
Anlage 2.3/11 .....	24
Anlage 2.3/14 .....	24
Anlage 2.3/15 Zu DIN 1045-1 .....	24
Anlage 2.3/16 Zu DIN 1045-2 .....	25
Anlage 2.3/17 Zu DIN 1045-3 .....	25

\*) Die Verpflichtungen aus der Richtlinie 98/34/EG des Europäischen Parlaments und des Rates vom 22. Juni 1998 über ein Informationsverfahren auf dem Gebiet der Normen und technischen Vorschriften (ABl. EG Nr. L 204 S. 37), zuletzt geändert durch die Richtlinie 98/48/EG des Europäischen Parlaments und des Rates vom 20. Juli 1998 (ABl. EG Nr. L 217, S. 18) sind beachtet worden.

Anlage 2.3/18 E .....	26
Anlage 2.3/19 E .....	26
Anlage 2.3/20 Zu DIN 4099-1 .....	26
Anlage 2.3/21 Zu DIN 4099-2 .....	26
Anlage 2.3/22 Zu DIN 4223-4 .....	26
Anlage 2.3/23 Zu DIN 4213: .....	26
Anlage 2.3/24 E .....	27
Anlage 2.4/1 .....	27
Anlage 2.4/2 .....	27
Anlage 2.4/3 Zu DIN 18806 .....	28
Anlage 2.4/4 Zu DIN V 18800 5 .....	28
Anlage 2.4/5 Zu DIN V ENV 1993 Teil 1 - 1 .....	28
Anlage 2.4/6 Zu DIN V ENV 1994 Teil 1 - 1 .....	28
Anlage 2.4/7 Zu DIN 18807 Teil 1 .....	29
Anlage 2.4/8 Zu DIN 18807 Teil 3 .....	29
Anlage 2.4/9 .....	29
Anlage 2.4/10 Zu DIN 18807-1, -3, -6, -8 und -9 .....	29
Anlage 2.4/11 Zu DIN 4113-1/A1 .....	29
Anlage 2.4/12 Zu DIN 18800-1 .....	30
Anlage 2.4/13 Zu den Richtlinien für die Bemessung und Ausführung von Stahlverbundträgern .....	30
Anlage 2.4/14 Zu DIN 18800-7 .....	30
Anlage 2.5/1 Zu DIN 1052 Teil 2 .....	30
Anlage 2.5/2 Zu DIN V ENV 1995 Teil 1 - 1 .....	30
Anlage 2.5/3 Zu DIN 1052-1 .....	30
Anlage 2.5/4 E .....	31
Anlage 2.5/5 .....	31
Anlage 2.5/6 Zu DIN 1052:2004-08 .....	31
Anlage 2.5/7 Zur Richtlinie zur Anwendung von DIN V ENV 1995 Teil 1-1 .....	31
Anlage 2.6/1 Zu den Technischen Regeln für die Verwendung von linienförmig gelagerten Verglasungen .....	31
Anlage 2.6/3 Zu DIN 18516 Teil 4 .....	32
Anlage 2.6/4 Zu DIN 18516-1 .....	32
Anlage 2.6/5 Zu DIN 4141-14/A1 .....	32
Anlage 2.7/1 Zu DIN 1056 .....	32
Anlage 2.7/2 Zu DIN 4112 .....	32
Anlage 2.7/3 Zu DIN 4131 .....	33
Anlage 2.7/4 Zu DIN 4133 .....	33
Anlage 2.7/6 Zu DIN 11622-3 .....	33
Anlage 2.7/7 Zu DIN 11622-1 .....	33
Anlage 2.7/8 Zu DIN 4421 .....	33
Anlage 2.7/9 Zu DIN 4420 Teil 1 .....	33
Anlage 2.7/10 Zur Richtlinie „Windenergieanlagen; Einwirkungen und Standsicherheitsnachweise für Turm und Gründung“ .....	33
Anlage 2.7/11 Zu den Lehm- und Ziegelbau Regeln .....	34
Anlage 3.1/8 Zu DIN 4102 Teil 4 .....	35
Anlage 3.1/9 .....	35
Anlage 3.1/10 Zu DIN 4102-22 .....	36
Anlage 3.5/1 Zur Richtlinie zur Bemessung von Löschwasser-Rückhalte-anlagen beim Lagern wassergefährdender Stoffe (LörüRL): .....	36
Anlage 4.1/1 Zu DIN 4108-2 .....	36
Anlage 4.1/2 Zu DIN 4108 - 3 .....	36
Anlage 4.1/3 Zu DIN V 4108-4 .....	37
Anlage 4.1/4 Zu DIN V 4108-10 .....	37
Anlage 4.1/5 E .....	37
Anlage 4.2/1 Zu DIN 4109 .....	37
Anlage 4.2/2 Zu DIN 4109 und Beiblatt 1 zu DIN 4109 .....	38
Anlage 5.1/1 Zu DIN 4149 .....	38

---

Anlage 5.2/1 Zu DIN 68800 Teil 3 .....	38
Anlage 6.1/1 Zur PCB-Richtlinie .....	38
Anlage 6.2/1 Zur Asbest-Richtlinie .....	38
Anlage 6.4/1 Zur PCP-Richtlinie .....	38
Anlage 7.1/1 Zu DIN 18065 .....	38
Anlage 7.2/1 Zu DIN 18024-1 .....	39
Anlage 7.2/2 Zu DIN 18024-2 .....	39
Anlage 7.3/1 Zu DIN 18025-1 .....	39
Anlage 7.3/2 Zu DIN 18025-2 .....	39
Anlage A Muster-Richtlinien über Flächen für die Feuerwehr .....	40

## Teil I Technische Regeln für die Planung, Bemessung und Konstruktion baulicher Anlagen und ihrer Teile

### Übersicht

#### Normen

DIN	lfd. Nr.	DIN	lfd. Nr.	DIN	lfd. Nr.
<b>DIN 1045</b>	2.3.1	DIN 4126	2.1.8	DIN 18168	2.6.4
<b>DIN 1052</b>	2.2.1	DIN 4128	2.1.9	DIN 18516	2.6.5
<b>DIN 1053</b>	2.2.1	DIN 4131	2.7.4	<b>DIN 18551</b>	2.3.10
<b>DIN 1054</b>	2.1.1	DIN 4132	2.4.3	DIN 18800	2.4.4
DIN 1055	1.1	DIN 4133	2.7.5	DIN 18801	2.4.5
DIN 1056	2.7.1	DIN 4134	2.7.6	DIN 18806	2.4.6
DIN 1074	2.5.2	DIN 4141	2.6.2	DIN 18807	2.4.7
DIN 4014	2.1.2	DIN 4149	5.1.1	DIN 18808	2.4.9
DIN 4026	2.1.3	<b>DIN 4178</b>	2.7.7	DIN 18809	2.4.10
DIN 4093	2.1.4	DIN 4213	2.3.5	DIN 18914	2.7.11
DIN 4099	2.3.4	<b>DIN 4223</b>	2.3.12	DIN 68800	5.2.1
<b>DIN 4102</b>	3.1	DIN 4228	2.3.8	DIN V 11535	2.7.9
DIN 4108	4.1.1	DIN 4232	2.3.9	DIN V ENV 1992-1-2 (EC2)	3.1
DIN 4109	4.2.1	DIN 4420	2.7.13	DIN V ENV 1993 (EC3)	2.4.11, 3.1
DIN 4112	2.7.2	DIN 4421	2.7.8	DIN V ENV 1994 (EC4)	2.4.12, 3.1
DIN 4113	2.4.1	DIN 11622	2.7.10	DIN V ENV 1995 (EC5)	2.5.3, 3.1
DIN 4119	2.4.2	<b>DIN 18024</b>	7.2	DIN V ENV 1996 (EC6)	2.2.3, 3.1
DIN 4121	2.6.1	DIN 18025	7.3	DIN EN 1337	2.6.2
DIN 4123	2.1.5	DIN 18065	7.1	<b>DIN EN 1536</b>	2.1.2
DIN 4124	2.1.6	DIN 18069	2.6.3		
DIN 4125	2.1.7	DIN 18159	4.1.2		

#### Richtlinien

Bezeichnung / Regelungsinhalt	lfd. Nr.
Asbest-Richtlinie	6.2
DAfStb-Richtlinie - Schutz und Instandsetzung von Betonbauteilen	2.3.11
DASSt-Richtlinie 007 - Wetterfeste Baustähle	2.4.13
DASSt-Richtlinie 016 - Tragwerke aus dünnwandigen kaltgeformten Bauteilen	2.4.8
DIBt-Richtlinie zur Anwendung von DIN V ENV 1992-1-2	3.1
ETB-Richtlinie - Bauteile, die gegen Absturz sichern	1.3
ETB-Richtlinie - Begrenzung der Formaldehydemission	4.1.3

Bezeichnung / Regelungsinhalt	lfd. Nr.
Fensterlose Küchen, Bäder und Toilettenräume in Wohnungen	6.3
Flachstürze - Bemessung und Ausführung	2.2.2
<b>Flächen für die Feuerwehr</b>	7.4
<b>hochfeuerhemmende Bauteile in Holzbauweise</b>	3.9
Hohlraumestriche und Doppelböden - brandschutztechnische Anforderungen	3.4
Industriebaurichtlinie	3.3
Kunststofflager-Richtlinie	3.8
Lehmbau-Regeln	2.7.14
Leitungsanlagen-Richtlinie	3.7
Löschwasser-Rückhalteanlagen beim Lagern wassergefährdender Stoffe	3.5
Lüftungsanlagen - brandschutztechnische Anforderungen	3.6
PCB-Richtlinie	6.1
PCP-Richtlinie	6.4
Schweißen von tragenden Bauteilen aus Aluminium	2.4.1
Stahlverbundträger - Bemessung und Ausführung	2.4.6
VDI- Richtlinie - Druckentlastung von Staubexplosionen	1.4
Verglasungen - linienförmig gelagert	2.6.6
Verglasungen - absturzsichernd	2.6.7
Windenergieanlagen - Einwirkungen und Standsicherheitsnachweise	2.7.12
<b>Hinweis: im Fettdruck: neu aufgenommene bzw. geänderte Regelungen</b>	

## 1 Technische Regeln zu Lastannahmen und Grundlagen der Tragwerksplanung

Kenn./ Lfd. Nr.	Bezeichnung	Titel	Ausgabe	Bezugs- quelle/ Fundst. <sup>1</sup>
1	2	3	4	5
1.1	DIN 1055	Lastannahmen für Bauten		
	- 1	Einwirkungen auf Tragwerke - Teil 1: Wichten und Flächenlasten von Baustoffen, Bauteilen und Lagerstoffen	Juni 2002	*)
	Teil 2	-; Bodenkenngößen; Wichte, Reibungswinkel, Kohäsion, Wandreibungswinkel	Februar 1976	*)
	Blatt 3 Anlage 1.1/1	-; Verkehrslasten	Juni 1971	*)
	Teil 4 Anlage 1.1/2 Teil 4 A1	-; Verkehrslasten; Windlasten bei nicht schwingungsanfälligen Bauwerken -; -; -; Änderung A1; Berichtigungen	August 1986 Juni 1987	*)
	Teil 5 Anlage 1.1/3 Teil 5 A 1	-; Verkehrslasten; Schneelast und Eislast -; -; -, (Schneelastzonenkarte)	Juni 1975 April 1994	*) *)
	Teil 6 Anlage 1.1/4	-; Lasten in Silozellen	Mai 1987	*)

<sup>1</sup> Die Bezugsquellen \*) , \*\*) , \*\*\*) , \*\*\*\*) , \*\*\*\*\*) bzw. \*\*\*\*\*) werden am Ende der Anlage genannt.

Kenn./ Lfd. Nr.	Bezeichnung	Titel	Ausgabe	Bezugs- quelle/ Fundst. <sup>1</sup>
1	2	3	4	5
	Beiblatt 1	-;-; Erläuterungen	Mai 1987	*)
	-100 Anlage 1.1/5	Einwirkungen auf Tragwerke - Teil 100: Grundlagen der Tragwerksplanung, Sicherheitskonzept und Bemessungsregeln	März 2001	*)
1.2	aus der Liste gestrichen			
1.3	Richtlinie Anlage 1.3/1	ETB-Richtlinie – "Bauteile, die gegen Absturz sichern"	Juni 1985	*)
1.4	Richtlinie VDI 3673 Blatt 1	Druckentlastung von Staubexplosionen	Juli 1995	*)

## 2 Technische Regeln zur Bemessung und zur Ausführung

### 2.1 Grundbau

Kenn./ Lfd. Nr.	Bezeichnung	Titel	Ausgabe	Bezugs- quelle/ Fundst. <sup>1</sup>
1	2	3	4	5
2.1.1 (1)	DIN 1054 Anlagen 2.1/1, 2.1/7 E und 2.1/8	Baugrund; zulässige Belastung des Bau- grunds	November 1976	*)
2.1.1 (2)	DIN 1054 Anlagen 2.1/7 E, 2.1/8 und 2.1/9	Baugrund; Sicherheitsnachweise im Erd- und Grundbau	Januar 2005	*)
2.1.2 (1)	DIN 4014 Anlage 2.1/2 und 2.1/8	Bohrpfähle; Herstellung, Bemessung und Tragverhalten	März 1990	*)
2.1.2 (2)	DIN EN 1536 Anlage 2.1/8 DIN Fachbericht 129	Ausführung von besonderen geotechnischen Arbeiten (Spezialtiefbau) - Bohrpfähle Richtlinie zur Anwendung von DIN EN 1536:1999-06	Juni 1999  Februar 2005	*)  *)
2.1.3	DIN 4026 Anlagen 2.1/3 und 2.3/18 E	Rammpfähle; Herstellung, Bemessung und zulässige Belastung	August 1975	*)
2.1.4	DIN 4093 Anlage 2.3/18 E	Baugrund; Einpressen in den Untergrund; Planung, Ausführung, Prüfung	September 1987	*)
2.1.5	DIN 4123	Ausschachtungen, Gründungen und Unter- fangungen im Bereich bestehender Gebäude	September 2000	*)
2.1.6	DIN 4124 Anlage 2.1/4	Baugruben und Gräben; Böschungen, Ar- beitsraumbreiten, Verbau	August 1981	*)
2.1.7	DIN 4125 Anlagen 2.1/5 und 2.3/18 E	Verpressanker, Kurzzeitanker und Daueran- ker; Bemessung, Ausführung und Prüfung	November 1990	*)
2.1.8	DIN 4126 Anlage 2.1/6	Ortbeton-Schlitzwände; Konstruktion und Ausführung	August 1986	*)
2.1.9	DIN 4128	Verpresspfähle (Ortbeton- und Verbundpfäh- le) mit kleinem Durchmesser; Herstellung, Bemessung und zulässige Belastung	April 1983	*)

### 2.2 Mauerwerksbau

Kenn./ Lfd. Nr.	Bezeichnung	Titel	Ausgabe	Bezugs- quelle/ Fundst. <sup>1</sup>
1	2	3	4	5

Kenn./ Lfd. Nr.	Bezeichnung	Titel	Ausgabe	Bezugs- quelle/ Fundst. <sup>1</sup>
1	2	3	4	5
2.2.1	DIN 1053 Anlage 2.2/5 E	Mauerwerk		
	-1 Anlagen 2.2/4 und 2.3/18 E	-; Berechnung und Ausführung	November 1996	*)
	Teil 3	-; Bewehrtes Mauerwerk; Berechnung und Ausführung	Februar 1990	*)
	Teil 4	-; Teil 4: Fertigbauteile	Februar 2004	*)
2.2.2	Richtlinie Anlage 2.3/18 E	Richtlinien für die Bemessung und Ausfüh- rung von Flachstürzen	August 1977 Ber. Juli 1979	**) 3/1979, S.73
2.2.3	DIN V ENV 1996-1-1 Anlage 2.2/3	Eurocode 6: Bemessung und Konstruktion von Mauerwerksbauten; Teil 1-1: Allgemeine Regeln, Regeln für be- wehrt und unbewehrtes Mauerwerk	Dezember 1996	*)
	DIN-Fachbericht 60	Nationales Anwendungsdokument (NAD); Richtlinie zur Anwendung von DIN V ENV 1996-1-1; Eurocode 6	1. Auflage 97	*)

### 2.3 Beton-, Stahlbeton- und Spannbetonbau

Kenn./ Lfd. Nr.	Bezeichnung	Titel	Ausgabe	Bezugs- quelle/ Fundst. <sup>1</sup>
1	2	3	4	5
2.3.1	DIN 1045 Anlagen 2.3/14 und 2.3/19 E	Tragwerke aus Beton, Stahlbeton und Spann- beton		
	- 1 Anlage 2.3/15	-; Teil 1: Bemessung und Konstruktion	Juli 2001	*)
	- 2 Anlage 2.3/16	-; Teil 2: Beton; Festlegung, Eigenschaften, Herstellung und Konformität – Anwendungs- regeln zu DIN EN 206-1	Juli 2001	*)
	- 2/A1	-; -; Änderung A1	Januar 2005	*)
	DIN EN 206-1	Beton - Teil 1: Festlegung, Eigenschaften, Herstellung und Konformität	Juli 2001	*)
	- 1/A1	-; -; Änderung A1	Oktober 2004	*)
	- 3 Anlage 2.3/17	-; Teil 3: Bauausführung	Juli 2001	*)
	- 3/A1	-; -; Änderung A1	Januar 2005	*)
	- 4	-; Teil 4: Ergänzende Regeln für die Herstel- lung und die Konformität von Fertigteilen	Juli 2001	*)
	- 100	-; Teil 100: Ziegeldecken	Februar 2005	*)
2.3.2 und 2.3.3	aus der Liste gestrichen			
2.3.4	DIN 4099	Schweißen von Betonstahl		
	- 1 Anlage 2.3/20	-; Teil 1: Ausführung	August 2003	*)
	- 2 Anlage 2.3/21	-; Teil 2: Qualitätssicherung	August 2003	*)
2.3.5	DIN 4212 Anlage 2.3/4	Kranbahnen aus Stahlbeton und Spannbeton; Berechnung und Ausführung	Januar 1986	*)
2.3.6 und 2.3.7	aus der Liste gestrichen			

Kenn./ Lfd. Nr.	Bezeichnung	Titel	Ausgabe	Bezugs- quelle/ Fundst. <sup>1</sup>
1	2	3	4	5
2.3.8	DIN 4228 Anlage 2.3/18 E	Werkmäßig hergestellte Betonmaste	Februar 1989	*)
2.3.9	DIN 4213 Anlage 2.3/23	Anwendung von vorgefertigten bewehrten Bauteilen aus haufwerksporigem Leichtbeton in Bauwerken	Juli 2003	*)
2.3.10	DIN 18551 Anlage 2.3/8 E	Spritzbeton; Anforderungen, Herstellung, Bemessung und Konformität	Januar 2005	*)
2.3.11	DAfStb-Richtlinie Anlage 2.3/11 und 2.3/24 E	DAfStb-Richtlinie - Schutz und Instandsetzung von Betonbauteilen  Teil 1: Allgemeine Regelungen und Planungsgrundsätze Teil 2: Bauprodukte und Anwendung Teil 3: Anforderungen an die Betriebe und Überwachung der Ausführung	Oktober 2001  Oktober 2001 Oktober 2001	*)  *) *)
2.3.12	DIN 4223	Vorgefertigte bewehrte Bauteile aus dampfgehärtetem Porenbeton		
	- 2	- ; Teil 2: Bauteile mit statisch anrechenbarer Bewehrung; Entwurf und Bemessung	Dezember 2003	*)
	- 3	- ; Teil 3: Wände aus Bauteilen mit statisch nicht anrechenbarer Bewehrung; Entwurf und Bemessung	Dezember 2003	*)
	- 4 Anlage 2.3/22	- ; Teil 4: Bauteile mit statisch anrechenbarer Bewehrung; Anwendung in Bauwerken	Dezember 2003	*)
	- 5	-; Teil 5: Sicherheitskonzept	Dezember 2003	*)

## 2.4 Metallbau

Kenn./ Lfd. Nr.	Bezeichnung	Titel	Ausgabe	Bezugs- quelle/ Fundst. <sup>1</sup>
1	2	3	4	5
2.4.1	DIN 4113	Aluminiumkonstruktionen unter vorwiegend ruhender Belastung;		
	Teil 1 Anlage 2.4/9	-; Berechnung und bauliche Durchbildung	Mai 1980	*)
	- 1/A1 Anlagen 2.4/9 und 2.4/11	-; -; Änderung A1	September 2002	*)
	- 2 Anlage 2.4/9	-; Teil 2: Berechnung geschweißter Aluminiumkonstruktionen	September 2002	*)
	DIN V 4113-3	-; Teil 3: Ausführung und Herstellerqualifikation	November 2003	*)
2.4.2	DIN 4119	Oberirdische zylindrische Flachboden-Tankbauwerke aus metallischen Werkstoffen		
	Teil 1 Anlage 2.4/1	-; Grundlagen, Ausführung, Prüfungen	Juni 1979	*)
	Teil 2	-; Berechnung	Februar 1980	*)
2.4.3	DIN 4132 Anlage 2.4/1	Kranbahnen; Stahltragwerke; Grundsätze für Berechnung, bauliche Durchbildung und Ausführung	Februar 1981	*)
2.4.4	DIN 18800	Stahlbauten		
	Teil 1 Anlagen 2.4/1 und 2.4/12	-; Bemessung und Konstruktion	November 1990	*)

Kenn./ Lfd. Nr.	Bezeichnung	Titel	Ausgabe	Bezugs- quelle/ Fundst. <sup>1</sup>
1	2	3	4	5
	Teil 1 A1	-; -; Änderung A1	Februar 1996	*)
	Teil 2 Anlage 2.4/1	-; Stabilitätsfälle, Knicken von Stäben und Stabwerken	November 1990	*)
	Teil 2 A1	-; -; Änderung A1	Februar 1996	*)
	Teil 3 Anlage 2.4/1	-; Stabilitätsfälle, Plattenbeulen	November 1990	*)
	Teil 3 A1	-; -; Änderung A1	Februar 1996	*)
	Teil 4 Anlage 2.4/1	-; Stabilitätsfälle, Schalenbeulen	November 1990	*)
	DIN V 18800-5 Anlagen 2.4/2 und 2.4/4	- ; Teil 5: Verbundtragwerke aus Stahl und Beton - Bemessung und Konstruktion	November 2004	*)
	- 7 Anlage 2.4/14	-; Ausführung und Herstellerqualifikation	September 2002	*)
2.4.5	DIN 18801 Anlage 2.4/1	Stahlhochbau; Bemessung, Konstruktion, Herstellung	September 1983	*)
2.4.6	DIN 18806 Teil 1 Anlage 2.4/2 und 2.4/3	Verbundkonstruktionen; Verbundstützen	März 1984	*)
	Richtlinie Anlage 2.4/2 und 2.4/13	Richtlinien für die Bemessung und Ausführung von Stahlverbundträgern	März 1981	*)
	Ergänzende Bestimmungen	Ergänzende Bestimmungen zu den Richtlinien für die Bemessung und Ausführung von Stahlverbundträgern (Ausgabe März 1981)	März 1984	*)
	Ergänzende Bestimmungen	Ergänzende Bestimmungen zu den Richtlinien für die Bemessung und Ausführung von Stahlverbundträgern (Ausgabe März 1981)	Juni 1991	*)
2.4.7	DIN 18807	Trapezprofile im Hochbau;		
	Teil 1 Anlagen 2.4/1, 2.4/7 und 2.4/10	-; Stahltrapezprofile; Allgemeine Anforderungen, Ermittlung der Tragfähigkeitswerte durch Berechnung	Juni 1987	*)
	- 1/A1	-; -; Änderung A1	Mai 2001	*)
	Teil 3 Anlagen 2.4/1, 2.4/8 und 2.4/10	-; Stahltrapezprofile; Festigkeitsnachweis und konstruktive Ausbildung	Juni 1987	*)
	- 3/A1	-; -; Änderung A1	Mai 2001	*)
	- 6 Anlage 2.4/10	-; Teil 6: Aluminium-Trapezprofile und ihre Verbindungen; Ermittlung der Tragfähigkeitswerte durch Berechnung	September 1995	*)
	- 8 Anlage 2.4/10	-; Teil 8: Aluminium-Trapezprofile und ihre Verbindungen; Nachweise der Tragsicherheit und Gebrauchstauglichkeit	September 1995	*)
	- 9 Anlage 2.4/10	-; Teil 9: Aluminium-Trapezprofile und ihre Verbindungen; Anwendung und Konstruktion	Juni 1998	*)
2.4.8	DAST-Richtlinie 016 Anlage 2.4/1	Bemessung und konstruktive Gestaltung von Tragwerken aus dünnwandigen kaltgeformten Bauteilen	Juli 1988, Neudruck 1992	***)
2.4.9	DIN 18808 Anlage 2.4/1	Stahlbauten; Tragwerke aus Hohlprofilen unter vorwiegend ruhender Beanspruchung	Oktober 1984	*)
2.4.10	aus der Liste gestrichen			
2.4.11	DIN V ENV 1993 Teil 1-1 Anlage 2.4/5	Eurocode 3: Bemessung und Konstruktion von Stahlbauten; Teil 1-1: Allgemeine Bemessungsregeln, Bemessungsregeln für den Hochbau	April 1993	*)

Kenn./ Lfd. Nr.	Bezeichnung	Titel	Ausgabe	Bezugs- quelle/ Fundst. <sup>1</sup>
1	2	3	4	5
	Richtlinie	DASt-Richtlinie 103 Richtlinie zu Anwendung von DIN V ENV 1993 Teil 1-1	November 1993	*) und ***)
2.4.12	DIN V ENV 1994 Teil 1-1 Anlage 2.4/6  Richtlinie	Eurocode 4: Bemessung und Konstruktion von Verbund- tragwerken aus Stahl und Beton; Teil 1-1: Allgemeine Bemessungsregeln, Be- messungsregeln für den Hochbau DASt-Richtlinie 104 Richtlinie zur Anwendung von DIN V ENV 1994 Teil 1-1	Februar 1994  Februar 1994	*)  *) und ***)
2.4.13	DASt-Richtlinie 007	Lieferung, Verarbeitung und Anwendung wet- terfester Baustähle	Mai 1993	***)

## 2.5 Holzbau

Kenn./ Lfd. Nr.	Bezeichnung	Titel	Ausgabe	Bezugs- quelle/ Fundst. <sup>1</sup>
1	2	3	4	5
2.5.1 (1)	DIN 1052 Anlage 2.5/4 E und 2.5/5  Teil 1 Anlage 2.5/3 - 1/A1 Teil 2 Anlage 2.5/1 - 2/A1 Teil 3 - 3/A1	Holzbauwerke  -; Berechnung und Ausführung -; -; Änderung A1 -; Mechanische Verbindungen -; -; Änderung A1 -; Holzhäuser in Tafelbauart; Berechnung und Ausführung -; -; -; Änderung A1	  April 1988  Oktober 1996 April 1988 Oktober 1996 April 1988 Oktober 1996	  *) *) *) *) *)
2.5.1 (2)	DIN 1052 Anlagen 2.5/4 E, 2.5/5 und 2.5/6	Entwurf, Berechnung und Bemessung von Holzbauwerken	August 2004	*)
2.5.2	DIN 1074	Holzbrücken	Mai 1991	*)
2.5.3	DIN V ENV 1995 Teil 1-1 Anlage 2.5/2  Richtlinie Anlage 2.5/7	Eurocode 5: Entwurf, Berechnung und Be- messung von Holzbauwerken; Teil 1-1: Allgemeine Bemessungsregeln, Bemessungsregeln für den Hochbau Richtlinie zur Anwendung von DIN V ENV 1995 Teil 1-1	Juni 1994  Februar 1995	*)  *)

## 2.6 Bauteile

Kenn./ Lfd. Nr.	Bezeichnung	Titel	Ausgabe	Bezugs- quelle/ Fundst. <sup>1</sup>
1	2	3	4	5
2.6.1	DIN 4121	Hängende Drahtputzdecken; Putzdecken mit Metallputzträgern, Rabitzdecken; Anforderun- gen für die Ausführung	Juli 1978	*)
2.6.2	DIN 4141 DIN V 4141-1 Teil 3	Lager im Bauwesen -; Teil 1: Allgemeine Regelungen -; Lagerung für Hochbauten	 Mai 2003 September 1984	 *) *)

Kenn./ Lfd. Nr.	Bezeichnung	Titel	Ausgabe	Bezugs- quelle/ Fundst. <sup>1</sup>
1	2	3	4	5
	Teil 14	-; Bewehrte Elastomerlager; Bauliche Durchbildung und Bemessung	September 1985	*)
	- 14/A1 Anlage 2.6/5	-; -; -; Änderung A1	Mai 2003	*)
	Teil 15	-; Unbewehrte Elastomerlager; Bauliche Durchbildung und Bemessung	Januar 1991	*)
2.6.3	DIN 18069 Anlage 2.3/18 E	Tragbolzentreppen für Wohngebäude; Be- messung und Ausführung	November 1985	*)
2.6.4	DIN 18168 Teil 1	Leichte Deckenbekleidungen und Unterde- cken; Anforderungen für die Ausführung	Oktober 1981	*)
2.6.5	DIN 18516	Außenwandbekleidungen, hinterlüftet		
	- 1 Anlage 2.6/4	-; -; Teil 1: Anforderungen, Prüfgrundsätze	Dezember 1999	*)
	- 3	-, -; Teil 3: Naturwerkstein; Anforderungen, Bemessung	Dezember 1999	*)
	Teil 4 Anlage 2.6/3	-, -; Einscheiben-Sicherheitsglas; Anforderungen, Bemessung, Prüfung	Februar 1990	*)
	- 5	-, -; Teil 5: Betonwerkstein; Anforderungen, Bemessung	Dezember 1999	*)
2.6.6	Richtlinie Anlage 2.6/1	Technische Regeln für die Verwendung von linienförmig gelagerten Verglasungen	September 1998	**) 6/1998, S. 146
2.6.7	Richtlinie	Technische Regeln für die Verwendung von absturzsichernden Verglasungen (TRAV)	Januar 2003	**) 2/2003, S. 58

## 2.7 Sonderkonstruktionen

Kenn./ Lfd. Nr.	Bezeichnung	Titel	Ausgabe	Bezugs- quelle/ Fundst. <sup>1</sup>
1	2	3	4	5
2.7.1	DIN 1056 Anlagen 2.7/1 und 2.3/18 E	Freistehende Schornsteine in Massivbauart; Berechnung und Ausführung	Oktober 1984	*)
2.7.2	DIN 4112 Anlagen 2.4/1 und 2.7/2	Fliegende Bauten; Richtlinien für Bemessung und Ausführung	Februar 1983	*)
2.7.3	Aus der Liste gestrichen			
2.7.4	DIN 4131 Anlage 2.7/3	Antennentragwerke aus Stahl	November 1991	*)
2.7.5	DIN 4133 Anlage 2.7/4	Schornsteine aus Stahl	November 1991	*)
2.7.6	DIN 4134	Tragluftbauten; Berechnung, Ausführung und Betrieb	Februar 1983	*)
2.7.7	DIN 4178	Glockentürme	April 2005	*)
2.7.8	DIN 4421 Anlagen 2.4/1 und 2.7/8	Traggerüste; Berechnung, Konstruktion und Ausführung	August 1982	*)
2.7.9	DIN V 11535-1	Gewächshäuser; Teil 1: Ausführung und Be- rechnung	Februar 1998	*)
2.7.10	DIN 11622	Gärfuttersilos und Güllebehälter;		
	- 1 Anlage 2.7/7	-; Bemessung, Ausführung, Beschaffenheit; Allgemeine Anforderungen	Juli 1994	*)

Kenn./ Lfd. Nr.	Bezeichnung	Titel	Ausgabe	Bezugs- quelle/ Fundst. <sup>1</sup>
1	2	3	4	5
	- 2	-; Teil 2: Bemessung, Ausführung, Beschaffenheit; Gärfuttersilos und Güllebehälter aus Stahlbeton, Stahlbetonfertigteilen, Betonformsteinen und Betonschalungssteinen	Juni 2004	*)
	- 3 Anlage 2.7/6	-; Teil 3: Bemessung, Ausführung, Beschaffenheit; Gärfutterhochsilos und Güllehochbehälter aus Holz	Juli 1994	*)
	- 4	-; Teil 4: Bemessung, Ausführung, Beschaffenheit; Gärfutterhochsilos und Güllehochbehälter aus Stahl	Juli 1994	*)
2.7.11	DIN 18914 Anlagen 2.4/1	Dünnwandige Rundsilos aus Stahl	September 1985	*)
2.7.12	Richtlinie Anlage 2.7/10	Richtlinie für Windenergieanlagen; Einwirkungen und Standsicherheitsnachweise für Turm und Gründung	März 2004	**) Schriftenrh. B Heft 8
2.7.13	DIN 4420  Teil 1 Anlage 2.7/9	Arbeits- und Schutzgerüste;  -; Allgemeine Regelungen; Sicherheitstechnische Anforderungen, Prüfungen	Dezember 1990	*)
2.7.14	Richtlinie Anlage 2.7/11	Lehmbau Regeln	Juni 1998	****)

### 3 Technische Regeln zum Brandschutz

Kenn./ Lfd. Nr.	Bezeichnung	Titel	Ausgabe	Bezugs- quelle/ Fundst. <sup>1</sup>
1	2	3	4	5
3.1	DIN 4102	Brandverhalten von Baustoffen und Bauteilen		
	- 4 Anlage 3.1/8	-; Teil 4: Zusammenstellung und Anwendung klassifizierter Baustoffe, Bauteile und Sonderbauteile	März 1994	*)
	- 4/A1	- ; Teil 4: Zusammenstellung und Anwendung klassifizierter Baustoffe, Bauteile und Sonderbauteile; Änderung A1	November 2004	*)
	- 22 Anlage 3.1/10	- ; Teil 22: Anwendungsnorm zu DIN 4102-4 auf der Bemessungsbasis von Teilsicherheitsbeiwerten	November 2004	*)
	DIN V ENV 1992-1-2 Anlage 3.1/9  Richtlinie	Eurocode 2: Planung von Stahlbeton- und Spannbetontragwerken Teil 1-2: Allgemeine Regeln; Tragwerksbemessung für den Brandfall DIBt-Richtlinie zur Anwendung von DIN V ENV 1992-1-2:1997-05 in Verbindung mit DIN 1045-1:2001-07	Mai 1997   2001	*)   **) 2/2002, S. 49
	DIN V ENV 1993- 1-2 Anlage 3.1/9 DIN-Fachbericht 93	Eurocode 3: Bemessung und Konstruktion von Stahlbauten - Teil 1-2: Allgemeine Regeln; Tragwerksbemessung für den Brandfall Nationales Anwendungsdokument (NAD) - Richtlinie zur Anwendung von DIN V ENV 1993-1-2:1997-05	Mai 1997  2000	*)  *)

Kenn./ Lfd. Nr.	Bezeichnung	Titel	Ausgabe	Bezugs- quelle/ Fundst. <sup>1</sup>
1	2	3	4	5
	DIN V ENV 1994- 1-2 Anlage 3.1/9	Eurocode 4: Bemessung und Konstruktion von Verbundtragwerken aus Stahl und Beton - Teil 1-2: Allgemeine Regeln; Tragwerksbe- messung für den Brandfall	Juni 1997	*)
	DIN-Fachbericht 94	Nationales Anwendungsdokument (NAD) - Richtlinie zur Anwendung von DIN V ENV 1994-1-2:1997-06	2000	*)
	DIN V ENV 1995- 1-2 Anlage 3.1/9	Eurocode 5: Entwurf, Berechnung und Be- messung von Holzbauwerken - Teil 1-2: All- gemeine Regeln; Tragwerksbemessung für den Brandfall	Mai 1997	*)
	DIN-Fachbericht 95	Nationales Anwendungsdokument (NAD) - Richtlinie zur Anwendung von DIN V ENV 1995-1-2:1997-05	2000	*)
	DIN V ENV 1996- 1-2 Anlage 3.1/9	Eurocode 6: Bemessung und Konstruktion von Mauerwerksbauten - Teil 1-2: Allgemeine Regeln; Tragwerksbemessung für den Brand- fall	Mai 1997	*)
	DIN-Fachbericht 96	Nationales Anwendungsdokument (NAD) - Richtlinie zur Anwendung von DIN V ENV 1996-1-2:1997-05	2000	*)
3.2	aus der Liste gestrichen			
3.3	Richtlinie	Muster-Richtlinie über den baulichen Brand- schutz im Industriebau (Muster- Industriebaurichtlinie - MIndBauR)	März 2000	**) 6/2000, S. 212
3.4	Richtlinie	Richtlinie über brandschutztechnische Anfor- derungen an Hohlraumestriche und Doppel- böden	Dezember 1998	**) 6/1999, S. 184
3.5	Richtlinie Anlage 3.5/1	Richtlinie zur Bemessung von Löschwasser- Rückhalteanlagen beim Lagern wasserge- fährdender Stoffe (LÖRüRL)	August 1992	**) 5/1992, S. 160
3.6	Richtlinie	Bauaufsichtliche Richtlinie über die brand- schutztechnischen Anforderungen an Lüf- tungsanlagen	Januar 1984	**) 4/1984, S. 118
3.7	Richtlinie	Muster-Richtlinie über brandschutztechnische Anforderungen an Leitungsanlagen (Muster- Leitungsanlagenrichtlinie - MLAR)	März 2000	**) 6/2000, S. 206
3.8	Richtlinie	Muster-Richtlinie über den Brandschutz bei der Lagerung von Sekundärstoffen aus Kunst- stoff (Muster-Kunststofflagerrichtlinie – MKLR)	Juni 1996	*****)
3.9	Richtlinie	Muster-Richtlinie über brandschutz- technische Anforderungen an hoch- feuerhemmende Bauteile in Holzbauweise - M-HFHolzR	Juli 2004	**) 5/2004, S. 161

## 4 Technische Regeln zum Wärme- und zum Schallschutz

### 4.1 Wärmeschutz

Kenn./ Lfd. Nr.	Bezeichnung	Titel	Ausgabe	Bezugs- quelle/ Fundst. <sup>1</sup>
1	2	3	4	5
4.1.1	DIN 4108	Wärmeschutz und Energie-Einsparung in Gebäuden		

Kenn./ Lfd. Nr.	Bezeichnung	Titel	Ausgabe	Bezugs- quelle/ Fundst. <sup>1</sup>
1	2	3	4	5
	- 2 Anlage 4.1/1	-; Teil 2: Mindestanforderungen an den Wärmeschutz	Juli 2003	*)
	- 3 Anlage 4.1/2	-; Teil 3: Klimabedingter Feuchteschutz; Anforderungen, Berechnungsverfahren und Hinweise für Planung und Ausführung	Juli 2001	*)
	DIN V 4108-4 Anlage 4.1/3 und 4.1/5 E	-; Teil 4: Wärme- und feuchteschutztechnische Bemessungswerte	Juli 2004	*)
	DIN V 4108-10 Anlage 4.1/4	-; Anwendungsbezogene Anforderungen an Wärmedämmstoffe - Teil 10: Werkmäßig hergestellte Wärmedämmstoffe	Juni 2004	*)
4.1.2	DIN 18159	Schaumkunststoffe als Ortschäume im Bauwesen		
	Teil 1	-; Polyurethan-Ortschaum für die Wärme- und Kälte-dämmung; Anwendung, Eigenschaften, Ausführung, Prüfung	Dezember 1991	*)
	Teil 2	-; Harnstoff-Formaldehydharz-Ortschaum für die Wärmedämmung; Anwendung, Eigenschaften, Ausführung, Prüfung	Juni 1978	*)
4.1.3	Richtlinie	ETB-Richtlinie zur Begrenzung der Formaldehydemission in der Raumluft bei Verwendung von Harnstoff-Formaldehydharz-Ortschaum	April 1985	*)

## 4.2 Schallschutz

Kenn./ Lfd. Nr.	Bezeichnung	Titel	Ausgabe	Bezugs- quelle/ Fundst. <sup>1</sup>
1	2	3	4	5
4.2.1	DIN 4109	Schallschutz im Hochbau	November 1989	*)
	Anlagen 4.2/1 und 4.2/2	-; Anforderungen und Nachweise		
	DIN 4109/A1	-; -; Änderung A1	Januar 2001	*)
	Beiblatt 1 zu DIN 4109 Anlage 4.2/2	-; Ausführungsbeispiele und Rechenverfahren	November 1989	*)

## 5 Technische Regeln zum Bautenschutz

### 5.1 Schutz gegen seismische Einwirkungen

Kenn./ Lfd. Nr.	Bezeichnung	Titel	Ausgabe	Bezugs- quelle/ Fundst. <sup>1</sup>
1	2	3	4	5
5.1.1	DIN 4149	Bauten in deutschen Erdbebengebieten;		
	Teil 1 Anlage 5.1/1	-; Lastannahmen, Bemessung und Ausführung üblicher Hochbauten	April 1981	*)
	Teil 1 A1	-; -; Änderung A1, Karte der Erdbebenzonen	Dezember 1992	*)

**5.2 Holzschutz**

Kenn./ Lfd. Nr.	Bezeichnung	Titel	Ausgabe	Bezugs- quelle/ Fundst. <sup>1</sup>
1	2	3	4	5
5.2.1	DIN 68800	Holzschutz		
	Teil 2	-; Vorbeugende bauliche Maßnahmen im Hochbau	Mai 1996	*)
	Teil 3 Anlage 5.2/1	-; Vorbeugender chemischer Holzschutz	April 1990	*)

**6 Technische Regeln zum Gesundheitsschutz**

Kenn./ Lfd. Nr.	Bezeichnung	Titel	Ausgabe	Bezugs- quelle/ Fundst. <sup>1</sup>
1	2	3	4	5
6.1	PCB-Richtlinie Anlage 6.1/1	Richtlinie für die Bewertung und Sanierung PCB-belasteter Baustoffe und Bauteile in Gebäuden	September 1994	**) 2/1995, S. 50
6.2	Asbest-Richtlinie Anlage 6.2/1	Richtlinie für die Bewertung und Sanierung schwach gebundener Asbestprodukte in Gebäuden	Januar 1996	**) 3/1996, S. 88
6.3	Richtlinie	Bauaufsichtliche Richtlinie über die Lüftung fensterloser Küchen, Bäder und Toilettenräume in Wohnungen	April 1988	*****)
6.4	PCP-Richtlinie Anlage 6.4/1	Richtlinie für die Bewertung und Sanierung Pentachlorphenol (PCP)-belasteter Baustoffe und Bauteile in Gebäuden	Oktober 1996	**) 1/1997, S. 6 2/1997, S.48

**7 Technische Regeln als Planungsgrundlagen**

Kenn./ Lfd. Nr.	Bezeichnung	Titel	Ausgabe	Bezugs- quelle/ Fundst. <sup>1</sup>
1	2	3	4	5
7.1	DIN 18065 Anlage 7.1/1	Gebäudetreppen; Definitionen, Messregeln, Hauptmaße	Januar 2000	*)
7.2	DIN 18024	Barrierefreies Bauen;		
	- 1 Anlage 7.2/1	-; Teil 1: Straßen, Plätze, Wege, öffentliche Verkehrs- und Grünanlagen sowie Spielplätze; Planungsgrundlagen	Januar 1998	*)
	- 2 Anlage 7.2/2	-; Teil 2: Öffentlich zugängliche Gebäude und Arbeitsstätten; Planungsgrundlagen	November 1996	*)
7.3	DIN 18025	Barrierefreie Wohnungen		
	Teil 1 Anlage 7.3/1	-; Wohnungen für Rollstuhlbenutzer; Planungsgrundlagen	Dezember 1992	*)
	Teil 2 Anlage 7.3/2	-; Planungsgrundlagen	Dezember 1992	*)
7.4	Richtlinie	Richtlinie über Flächen für die Feuerwehr auf Grundstücken	Juli 1998	Anlage A

## Teil II: Anwendungsregelungen für Bauprodukte und Bausätze nach europäischen technischen Zulassungen und harmonisierten Normen nach der Bauproduktenrichtlinie

Kenn./ Lfd. Nr.	Bezeichnung	Ausgabe	Bezugs- quelle/ Fundst. <sup>1</sup>
1	2	3	4
1	Anwendungsregelungen für Bauprodukte im Geltungsbereich von Leitlinien für europäische technische Zulassungen	September 2005	**)
2	Anwendungsregelungen für Bausätze im Geltungsbereich von Leitlinien für europäische technische Zulassungen	September 2005	**)
3	Anwendungsregelungen für Bauprodukte, für die eine europäische technische Zulassung ohne Leitlinie erteilt worden ist	September 2005	**)
4	Anwendungsregelungen für Bausätze, für die eine europäische technische Zulassung ohne Leitlinie erteilt, worden ist	September 2005	**)
5	Anwendungsregelungen für Bauprodukte nach harmonisierten Normen	September 2005	**)

## Teil III Anwendungsregelungen für Bauprodukte und Bausätze nach europäischen technischen Zulassungen und harmonisierten Normen nach der Bauproduktenrichtlinie im Geltungsbereich von Verordnungen nach § 17 Abs. 4 und § 21 Abs. 2 BauO Bln

Kenn./ Lfd. Nr.	Bezeichnung	Ausgabe	Bezugs- quelle/ Fundst. <sup>1</sup>
1	2	3	4
1	Anwendungsregelungen für Bauprodukte nach harmonisierten Normen	September 2005	**)

## Bezugsquellen

- \*) Beuth Verlag GmbH, 10772 Berlin
- \*\*\*) Deutsches Institut für Bautechnik, „DIBt-Mitteilungen“, zu beziehen beim Verlag Ernst & Sohn, Bühringstr. 10, 13086 Berlin; ; Teil II und Teil III der Liste der Technischen Baubestimmungen sind auch im Internet unter [www.dibt.de](http://www.dibt.de) abrufbar
- \*\*\*\*) Stahlbau-Verlagsgesellschaft mbH, Sohnstr. 65, 40237 Düsseldorf
- \*\*\*\*\*) erhältlich bei der Senatsverwaltung für Stadtentwicklung, Info-Center, Telefon 030/9020-5555, Telefax 030/9020-5264, E-Mail: [info-center@senstadt.verwalt-berlin.de](mailto:info-center@senstadt.verwalt-berlin.de), Internet: [www.stadtentwicklung.berlin.de](http://www.stadtentwicklung.berlin.de)
- \*\*\*\*\*) GWV Fachverlage GmbH, A.-Lincoln-Str. 46, 65189 Wiesbaden

## Anlage 1.1/1 Zu DIN 1055 Blatt 3

Bei Anwendung der technischen Regel ist Folgendes zu beachten:

### 1 Zu den Abschnitten 4, 5 und 6.1

Voraussetzung für die Annahme gleichmäßig verteilter Verkehrslasten nach Abschnitt 4, Abschnitt 5 und Abschnitt 6.1, Tabelle 1, Zeilen 5b bis 7f, sind nur Decken mit ausreichender Querverteilung der Lasten.

Bei Decken unter Wohnräumen, die nach der Norm DIN 1045 bemessen werden, ist stets eine ausreichende Querverteilung der Lasten vorhanden; in diesen Fällen gilt Tabelle 1, Zeile 2a.

### 2 Zu Abschnitt 6.1, Tabelle 1

#### 2.1 Spalte 3

Die Verkehrslastangabe für Treppen nach Zeile 5 (5,0 kN/m<sup>2</sup>) gilt in der Regel auch für die Zeilen 6 und 7. Für Tribünen Treppen ist eine Verkehrslast von 7,5 kN/m<sup>2</sup> anzusetzen.

#### 2.2 Zeile 1a ist mit folgender Fußnote zu versehen:

Ein Spitzboden ist ein für Wohnzwecke nicht geeigneter Dachraum unter Pult- oder Satteldächern mit einer lichten Höhe von höchstens 1,80 m.

#### 2.3 Zeile 4a, Spalte 3 ist zu ergänzen:

in Wohngebäuden und Bürogebäuden ohne nennenswerten Publikumsverkehr

#### 2.4 Zeilen 4b und 5c sind mit Fußnoten zu versehen:

Ergeben sich aus der maximalen Belegung des Parkhauses (auf jedem Einstellplatz von 2,3 m x 5 m mit vier Radlasten eines 2,5 t - PKW und Fahrgassen mit 3,5 kN/m<sup>2</sup> belastet) Schnittgrößen, die kleiner sind als die, die aus einer Gesamtflächenlast von 3,5 kN/m<sup>2</sup> resultieren, braucht für die Weiterleitung auf Stützen, Wände und Konsolen nur diese reduzierte Belastung berücksichtigt zu werden.

#### 2.5 Zeile 5, Spalte 3 ist zu ergänzen:

und Bürogebäuden mit hohem Publikumsverkehr

### 3 Zu Abschnitt 6.3.1

#### 3.1 Abschnitt 6.3.1 wird von der Einführung ausgenommen. Statt dessen gilt folgende Regelung:

a.) Hofkellerdecken und andere Decken, die planmäßig von Personenkraftwagen und nur einzeln von Lastkraftwagen mit geringem Gewicht befahren werden (ausgenommen sind Decken nach Abschnitt 6.1, Tabelle 1), sind für die Lasten der Brückenklasse 6/6 nach DIN 1072, Ausgabe Dezember 1985, Tabelle 2, zu berechnen.

Muss mit schwereren Kraftwagen gerechnet werden, gelten - je nach Fahrzeuggröße - die Lasten der Brückenklassen 12/12 oder 30/30 nach DIN 1072, Ausgabe Dezember 1985, Tabelle 2 oder 1.

b.) Hofkellerdecken, die nur im Brandfall von Feuerwehrfahrzeugen befahren werden, sind für die Brückenklasse 16/16 nach DIN 1072: 1985-12 Tabelle 2 zu berechnen. Dabei ist jedoch nur ein Einzelfahrzeug in ungünstigster Stellung anzusetzen; auf den umliegenden Flächen ist die gleichmäßig verteilte Last der Hauptspur als Verkehrslast in Rechnung zu stellen. Der nach DIN 1072: 1985-12 Tabelle 2 geforderte Nachweis für eine einzelne Achslast von 110 kN darf entfallen. Die Verkehrslast darf als vorwiegend ruhend eingestuft werden und braucht auch nicht mit einem Schwingbeiwert vervielfacht zu werden.

### 4 Abschnitt 7.1.2 ist wie folgt zu korrigieren:

In Versammlungsräumen, ... und Treppen nach Tabelle 1, wird hinter Zeile 5 Buchstabe "a" gestrichen.

### 5 Abschnitt 7.4.1.3 wird wie folgt geändert:

Nach dem 1. Satz wird folgender Satz angefügt::

Für Personenkraftwagen mit einem Gesamtgewicht bis 2,5 t ist eine Horizontallast von 10 kN in 0,5 m Höhe infolge Anpralls anzusetzen (dies gilt auch für Parkhäuser).

Der erste Abschnitt wird durch folgenden Satz ergänzt:

Bei der Berechnung der Fundamente braucht die Anpralllast nicht berücksichtigt zu werden.

### 6 Zu Abschnitt 7.4.2, 2. Absatz:

In Parkhäusern für Fahrzeuge nach Tabelle 1, Zeilen 4b und 5c sind an offenen Fassadenseiten, die nur durch ein Geländer o. ä.

gesichert sind, grundsätzlich Bordschwellen mit einer Mindesthöhe von 0,2 m oder gleichwertige Anprallsicherungen vorzusehen.

### 7 Abschnitt 7.4.3 wird wie folgt geändert:

Hinter dem Wort "Sicherheitsbeiwert" werden die Worte "für alle Lasten" eingefügt.

### 8 Abschnitt 7.1.2 wird wie folgt ergänzt:

Bei Abschränkungen, wie Umwehungen, Geländern, "Wellenbrechern" oder Ab-sperrgittern, die dem Druck von Personengruppen standhalten müssen, 2 kN/m in Richtung dieser Beanspruchung, in Gegenrichtung 1 kN/m. Die Lasten sind in Holmhöhe, bei hohen Abschränkungen in Höhe von 1,5 m über den begehbaren Flächen anzusetzen.

## Anlage 1.1/2

### Zu DIN 1055 Teil 4

#### 1 Zu Abschnitt 6.2.1

Unter den in Tabelle 2, Fußnote 2 benannten Gebäuden sind solche mit Traufhöhe  $h_w < 8$  m, Breiten  $a < 13$  m und Längen  $b < 25$  m zu verstehen.

#### 2 Zu Abschnitt 6.3.1

Die Norm gibt in Abschnitt 6.3.1 mit Bild 12 in stark vereinfachter Form die Druck-Sog-Verteilung infolge Wind für Dächer beliebiger Neigungen an. Dabei wurde näherungsweise auch auf die Erfassung der im allgemeinen sehr geringen Unterschiede zwischen den Drücken in der Luv-seitigen (Wind zugewandten) und Lee-seitigen (Wind abgewandten) Dachfläche für Dachneigungen  $0 < \alpha < 25^\circ$  (Flachdächer) verzichtet. Die damit vernachlässigte horizontale Windlastkomponente des Daches hängt in starkem Maße vom Verhältnis Traufhöhe ( $h_w$ ) zu Gebäudebreite ( $a$ ) ab, auf das Bild 12 - wiederum aus Vereinfachungsgründen - nicht eingeht. Diese Vernachlässigung ist bei Flachdächern auf gedungenen Baukörpern mit  $0,2 < h_w/a < 0,5$  aus Sicherheitsgründen nicht vertretbar. Daher ist bei Flachdächern in LUV alternativ auch eine Sogbelastung von

$$w_s = (1,3 \times \sin \alpha - 0,6) \times q$$

gemäß nachstehender Ergänzung des Bildes 12 zu untersuchen.

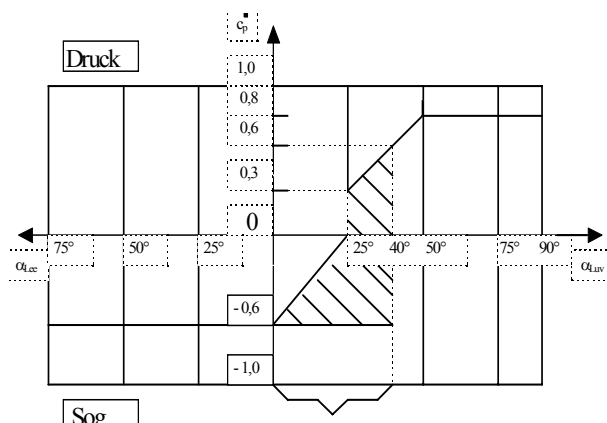

In diesem Bereich ist der ungünstigere Wert zu nehmen

Für  $0^\circ \leq \alpha_{LUV} < 25^\circ$  ist  
 $c_p = 1,3 \cdot \sin \alpha_{LUV} - 0,6$   
 & alternativ :  $c_p = -0,6$

Für  $25^\circ \leq \alpha_{LUV} \leq 40^\circ$  ist  
 $c_p = (0,5/25) \cdot \alpha_{LUV} - 0,2$   
 & alternativ :  $c_p = -0,6$ .

Für  $40^\circ < \alpha_{LUV} < 50^\circ$  ist  $c_p = (0,5/25) \cdot \alpha_{LUV} - 0,2$ .

Bild 12. Beiwerte  $c_p$  für Sattel-, Pult- und Flachdächer<sup>\*)</sup>

## Anlage 1.1/3

### Zu DIN 1055 Teil 5

Bei Anwendung der technischen Regel ist Folgendes zu beachten:

#### Zu Abschnitt 4

Die Angaben der Tabelle 2 sind wie folgt zu ergänzen:

Regelschneelast  $s_0$  in kN/m<sup>2</sup>

	1	2	3	4	5
1	Geländehöhe des Bauwerkstandortes über NN m	Schneelastzone nach Bild I			
		I	II	III	IV
4	900 1000	1,50 1,80	2,80		
5	1100 1200 1300 1400 1500			4,50 5,20 5,90 6,60 7,30	

Sind für bestehende Bauwerksstandorte darüber hinaus höhere Schneelasten als hier an-

<sup>\*)</sup> Mit Bild 12 vergleichbare Druckbeiwerte  $c_p$  lassen sich aus anderen Angaben der Norm, z. B. über die resultierenden Windlasten in Abschnitt 6.2, nicht herleiten, weil die Werte des Bildes 12 Belastungen mit abdecken, die mit den Kraftbeiwerten  $c_f$  zur Ermittlung der resultierenden Gesamtlasten nach Abschnitt 6.2 nicht erfasst werden können. Insbesondere trifft dies für die Angaben über die resultierenden Dachlasten für Gebäude nach Fußnote 2 der Tabelle 2 zu.

gegeben bekannt, so sind diese anzuwenden.

### **Anlage 1.1/4 Zu DIN 1055 Teil 6**

Bei Anwendung der technischen Regel ist Folgendes zu beachten:

#### **1 Zu Abschnitt 3.1.1**

Außer den Schüttgütern nach der Tabelle 1 der Norm sind weitere Schüttgüter in Tabelle 1 des Beiblatts 1 zu DIN 1055 Teil 6, Ausgabe Mai 1987, Lastannahmen für Bauten; Lasten in Silozellen; Erläuterungen, genannt. Die für diese Schüttgüter angegebenen Rechenwerte können nur zum Teil als ausreichend gesichert angesehen werden. Für folgende Schüttgüter bestehen keine Bedenken, die Silolasten nach Abschnitt 3 der Norm mit den in Tabelle 1 des Beiblattes 1 angegebenen Anhaltswerten zu ermitteln: Sojabohnen, Kartoffeln, Kohle, Koks und Flugasche.

Die Anhaltswerte nach Tabelle 1 des Beiblattes 1 für die übrigen Schüttgüter - Rübenschnitzpellets, Futtermittel, Kohlenstaub, Kesselschlacke, Eisenpellets, Kalkhydrat - dürfen nur dann ohne weiteren Nachweis als Rechenwerte verwendet werden, wenn die hiermit ermittelten ungünstig wirkenden Schnittgrößen um 15 % erhöht werden.

#### **2 Zu Abschnitt 3.3.3**

Bei der Berücksichtigung ungleichförmiger Lasten durch den Ansatz einer Teilflächenlast nach Abschnitt 3.3.3.2 geht die Norm davon aus, dass die Schnittgrößen nach der Elastizitätstheorie und bei Stahlbetonsilos für den ungerissenen Zustand bestimmt werden.

### **Anlage 1.1/5 Zu DIN 1055-100**

Bei Anwendung der technischen Regel ist Folgendes zu beachten:

- 1** Der informative Anhang B ist von der bauaufsichtlichen Einführung ausgenommen.
- 2** Die in den Technischen Baubestimmungen von lfd. Nr. 1.1 geregelten Werte der Einwirkungen gelten als charakteristische Werte der Einwirkungen im Sinne von Abschnitt 6.1.

- 3** Bei Anwendung der Kombinationsregeln nach DIN 1055-100 darf die vereinfachte Regel zur gleichzeitigen Berücksichtigung von Schnee- und Windlast nach DIN 1055-5:1975-06, Abschnitt 5 grundsätzlich nicht angewendet werden, stattdessen gelten die Beiwerte  $\psi$  nach DIN 1055-100, Tabelle A.2.
- 4** Bei Anwendung von DIN 18800-1:1990-11 dürfen für die Ermittlung der Beanspruchungen aus den Einwirkungen alternativ zu den Regelungen von DIN 1055-100 die in DIN 18800-1, Abschnitt 7.2 angegebenen Kombinationsregeln angewendet werden.

### **Anlage 1.3/1 Zur ETB - Richtlinie "Bauteile, die gegen Absturz sichern"**

Bei Anwendung der technischen Regel ist Folgendes zu beachten:

#### **1 zu Abschnitt 3.1**

4. Absatz:

Anstelle des Satzes "Windlasten sind diesen Lasten zu überlagern." gilt:

"Windlasten sind diesen Lasten zu überlagern, ausgenommen für Brüstungen von Balkonen und Laubengängen, die nicht als Fluchtwege dienen."

- 2** Die ETB-Richtlinie gilt nicht für Bauteile aus Glas.

### **Anlage 2.1/1 Zu DIN 1054:1976-11**

Bei Anwendung der technischen Regel ist Folgendes zu beachten:

**Auf folgende Druckfehler in der Norm DIN 1054 wird hingewiesen:**

- Abschnitt 2.3.4 letzter Satz: Statt "Endwiderstand" muss es "Erdwiderstand" heißen.
- Tabelle 8 Fußnote 1: Statt "Zeilen 4 und 5" muss es "Zeilen 3 und 4" heißen, wobei der Tabellenkopf als Zeile 1 gezählt wird.
- Abschnitt 5.5, letzter Satz: Statt "50 m" muss es "0,5 m" heißen.

### Anlage 2.1/2 Zu DIN 4014

Bei Anwendung der technischen Regel ist Folgendes zu beachten:

#### 1 Zu Abschnitt 1:

Bis zur Neufassung von DIN 1054 sind als  $\gamma_M$ -Werte die in DIN 1054:1976-11, Tabelle 8, enthaltenen Sicherheitsbeiwerte  $\eta$  zu verwenden.

2 Bei Verwendung von Flugasche nach DIN EN 450 in Beton nach DIN 1045:1988-07 ist die „DAfStb-Richtlinie - Verwendung von Flugasche nach DIN EN 450 im Betonbau, Ausgabe September 1996“ anzuwenden.

3 Bei Verwendung von Flugaschen nach DIN EN 450:1995-01 in Beton nach DIN 1045-2:2001-07 / DIN EN 206-1:2001-07 dürfen diese unter den Bedingungen gemäß DIN 1045-2:2001-07 Abschnitt 5.2.5.2.2 anzurechnen werden. Abweichend davon gilt

- der Gehalt an Zement und Flugasche (z+f) darf bei einem Größtkorn von 32 mm 350 kg/m<sup>3</sup> und einem Größtkorn von 16 mm 400 kg/m<sup>3</sup> nicht unterschreiten;
- der Mindestzementgehalt bei Anrechnung von Flugasche darf bei einem Größtkorn von 32 mm 270 kg/m<sup>3</sup> und einem Größtkorn von 16 mm 300 kg/m<sup>3</sup> nicht unterschreiten;
- der äquivalente Wasserzementwert  $(w/z)_{eq}$  wird mit  $k_f = 0,7$  berechnet.

Eine Anrechnung von Flugasche ist nicht zulässig bei Verwendung der Zemente CEM II/B-V, CEM III/C, CEM II/B-P, CEM II/A-D.

### Anlage 2.1/3 Zu DIN 4026

Bei Anwendung der technischen Regel ist Folgendes zu beachten:

#### 1 Zu Abschnitt 5.4

Die in der Norm erlaubten Stoßverbindungen zusammengesetzter Ramppfähle sind dort nicht geregelt; sie bedürfen daher des Nachweises der Verwendbarkeit.

#### 2 Zu Tabelle 4

In der Überschrift zu den Spalten 2 und 3 ist die Fußnote 1) durch die Fußnote 2) zu ersetzen.

### Anlage 2.1/4 Zu DIN 4124

Bei Anwendung der technischen Regel ist Folgendes zu beachten:

Von der Einführung sind nur die Abschnitte 4.2.1 bis 4.2.5 und 9 der Norm DIN 4124 erfasst.

### Anlage 2.1/5 Zu DIN 4125

Bei Anwendung der technischen Regel ist Folgendes zu beachten:

#### 1 Zu den Abschnitten 6.3 und 6.5

Bei Verwendung von Kurzzeitankern sind die „Besonderen Bestimmungen“ der Zulassungen für die zur Anwendung vorgesehenen Spannverfahren oder Daueranker zu beachten. Teile des Ankerkopfes, die zur Übertragung der Ankerkraft aus dem unmittelbaren Verankerungsbereich des Stahlgliedes auf die Unterkonstruktion dienen (z. B. Unterlegplatten), sind nach Technischen Baubestimmungen (z. B. DIN 18800 für Stahlbauteile) zu beurteilen.

2 Sofern Daueranker oder Teile von ihnen in benachbarten Grundstücken liegen sollen, muss sichergestellt werden, dass durch Veränderungen am Nachbargrundstück, z.B. Abgrabungen oder Veränderungen der Grundwasserverhältnisse, die Standsicherheit dieser Daueranker nicht gefährdet wird.

Die rechtliche Sicherung sollte durch eine Grunddienstbarkeit/Baulast<sup>2</sup> nach den Vorschriften der §§ 1090 ff. und 1018 ff. BGB erfolgen mit dem Inhalt, dass der Eigentümer des betroffenen Grundstücks Veränderungen in dem Bereich, in dem Daueranker liegen, nur vornehmen darf, wenn vorher nachgewiesen ist, dass die Standsicherheit der Daueranker und der durch sie gesicherten Bauteile nicht beeinträchtigt wird.

### Anlage 2.1/6 Zu DIN 4126

Bei Anwendung der technischen Regel ist Folgendes zu beachten:

1 Bei Verwendung von Flugasche nach DIN EN 450 in Beton nach DIN 1045:1988-07 ist die „DAfStb-Richtlinie - Verwendung von Flugasche nach DIN EN 450 im Betonbau, Ausgabe September 1996“ anzuwenden.

<sup>2</sup>Je nach Landesrecht

- 2** Bei Verwendung von Flugasche nach DIN EN 450 in Beton nach DIN 1045-2 / DIN EN 206-1:2001-07 ist Abschnitt 5.3.4 von DIN 1045-2:2001-07 sinngemäß anzuwenden.

### Anlage 2.1/7 E

Für die Verwendung von Bauprodukten nach harmonisierten Normen im Erd- und Grundbau ist Folgendes zu beachten:

Geotextilien und geotextilverwandte Produkte nach EN 13251:2000-12<sup>3</sup>:

Für die Verwendungen, bei denen die Geotextilien oder geotextilverwandten Produkte für die Standsicherheit der damit bewehrten baulichen Anlage erforderlich sind, ist eine allgemeine bauaufsichtliche Zulassung erforderlich.

### Anlage 2.1/8

Bei der Anwendung der technischen Regel ist Folgendes zu beachten:

- 1** Die Technischen Baubestimmungen nach 2.1.1 (1) und 2.1.2 (1) dürfen bis zum 31. Dezember 2007 alternativ zu den Technischen Baubestimmungen nach 2.1.1 (2) und 2.1.2 (2) angewendet werden.
- 2** Die Regeln der Technischen Baubestimmungen nach 2.1.1 (2) und 2.1.2 (2) (neues Normenwerk) dürfen nicht mit denen der Technischen Baubestimmungen nach 2.1.1 (1) und 2.1.2 (1) (altes Normenwerk) kombiniert werden (Mischungsverbot).

### Anlage 2.1/9 Zu DIN 1054 : 2005-01

- 1** DIN 1054 Berichtigung 1: 2005-04 ist zu berücksichtigen.
- 2** Der informative Anhang G gilt verbindlich und ist zu beachten.
- 3** Hinweis:  
DIN 1054 nimmt wiederholt Bezug auf Ergebnisse von Baugrunduntersuchungen, die den Anforderungen der Norm DIN 4020 : 2003-09 genügen. Diese müssen vor der konstruktiven Bearbeitung der baulichen Anlage vorliegen.

<sup>3</sup> In Deutschland umgesetzt durch DIN EN 13251:2001-04

### Anlage 2.2/3 Zu DIN V ENV 1996-1-1

Bei Anwendung der technischen Regel ist Folgendes zu beachten:

DIN V ENV 1996 Teil 1 - 1, Ausgabe Dezember 1996, darf - unter Beachtung der zugehörigen Richtlinie zur Anwendung von DIN V ENV 1996-1-1 - alternativ zu DIN 1053-1 (Ifd. Nr. 2.2.1) dem Entwurf, der Berechnung und der Bemessung sowie der Ausführung von Mauerwerksbauten zugrunde gelegt werden.

### Anlage 2.2/5 E

Für die Verwendung von Bauprodukten nach harmonisierten Normen in Mauerwerk ist Folgendes zu beachten:

- 1** Gesteinskörnungen nach EN 13139:2002<sup>4</sup>:  
Für tragende Bauteile dürfen natürliche Gesteinskörnungen mit alkaliempfindlichen Bestandteilen oder mit möglicherweise alkaliempfindlichen Bestandteilen nur verwendet werden, wenn sie in eine Alkaliempfindlichkeitsklasse eingestuft sind (gemäß Bauregelliste A Teil 1, Ifd. Nr. 2.2.8).
- 2** Mauermörtel nach EN 998-2:2003<sup>5</sup>:  
Es gilt die zugehörige Anwendungsnorm DIN V 20000-412:2004-03.
- 3** Ergänzungsbauteile für Mauerwerk nach EN 845-1, -2, -3:2003<sup>6</sup>:  
Die Verwendung der Ergänzungsbauteile für tragende Zwecke ist nicht geregelt.
- 4** Betonwerksteine nach EN 771-5: 2003/A1:20054):  
Die Verwendung der Betonwerksteine für tragende Zwecke ist nicht geregelt.
- 5** Mauersteine nach EN 771-1, -2, -3, -4: 2003/A1:2005<sup>7</sup>:  
Es gelten die zugehörigen Anwendungsnormen  
DIN V 20000-401:2005-06,  
DIN V 20000-402:2005-06,  
DIN V 20000-403:2005-06 und  
DIN V 20000-404:2005-06.  
Mauersteine, die zusätzlich folgende Anforderungen erfüllen, dürfen für Mauerwerk nach DIN 1053 verwendet werden:

<sup>4</sup> In Deutschland umgesetzt durch DIN EN 13139 : 2002-08

<sup>5</sup> In Deutschland umgesetzt durch DIN EN 998-2:2003-09

<sup>6</sup> In Deutschland umgesetzt durch DIN EN 845-1, -2 und -3:2003-08

<sup>7</sup> In Deutschland umgesetzt durch DIN EN 771-1, -2, -3, -4 und -5:2005-05

- Mauerziegel nach DIN V 105 100:2005 10,
- Kalksandsteine nach DIN V 106:2005 10 mit Ausnahme von Fasensteinen und Planelementen,
- Betonsteine nach DIN V 18151 100:2005 10, DIN V 18152 100:2005 10 oder DIN V 18153 100:2005 10 mit Ausnahme von Plansteinen,
- Porenbetonsteine nach DIN V 4165 100:2005 10 mit Ausnahme von Planelementen.

### Anlage 2.3/4 Zu DIN 4212

Bei Anwendung der technischen Regel ist Folgendes zu beachten:

- 1 Mit Rücksicht auf mögliche Ungenauigkeiten in der Vorausbeurteilung des Kranbetriebs ist eine wiederkehrende Überprüfung der Kranbahnen auf Schädigungen erforderlich, sofern die Bemessung auf Betriebsfestigkeit (mit Kollektivformen  $S_0$ ,  $S_1$  oder  $S_2$ ) erfolgt. Sie ist in geeigneten Zeitabständen vom Betreiber der Kranbahn (oder einem Beauftragten) durchzuführen.
- 2 **Auf folgende Druckfehler wird hingewiesen:**
  - Die Unterschriften der Bilder 2 und 3 sind zu vertauschen, wobei es in der neuen Unterschrift des Bildes 2 heißen muss: "...  $\sigma_{ub} = 0,20 \cdot \beta_{ws}$ ".
  - In Abschnitt 4.2.4  
In der 5. Zeile muss es heißen:  
"... $\sigma_{ub} \leq 1/6$  ...".

### Anlage 2.3/8 E Zu DIN 18551

**Für die Verwendung von Bauprodukten nach harmonisierten Normen in Spritzbeton ist Folgendes zu beachten:**

Gesteinskörnungen nach EN 12620<sup>8</sup> und leichte Gesteinskörnungen nach EN 13055-1<sup>9</sup>:

Für tragende Bauteile dürfen natürliche Gesteinskörnungen mit alkaliempfindlichen Bestandteilen oder mit möglicherweise alkaliempfindlichen Bestandteilen nur verwendet werden, wenn sie in eine Alkaliempfindlichkeitsklasse

<sup>8</sup> In Deutschland umgesetzt durch DIN EN 12620:2003-04

<sup>9</sup> In Deutschland umgesetzt durch DIN EN 13055-1:2002-08

eingestuft sind (gemäß Bauregelliste A Teil 1, lfd. Nr. 1.2.7 bzw. 1.2.8).

### Anlage 2.3/11

#### Zur Richtlinie für Schutz und Instandsetzung von Betonbauteilen

Bauaufsichtlich ist die Anwendung der technischen Regel nur für Instandsetzungen von Betonbauteilen, bei denen die Standsicherheit gefährdet ist, gefordert.

### Anlage 2.3/14

Bei Anwendung der technischen Regel ist Folgendes zu beachten:

- 1 Die technischen Regeln DIN 1045:1988-07, DIN 1045/A1:1996-12, DIN 4219-2:1979-12, DIN 4227-1: 1988-07, DIN 4227-1/A1: 1995-12, DIN V 4227-2: 1984-05, DIN 4227-4: 1986-02 und DIN V 4227-6: 1982-05 dürfen nur noch für die Ausführung von vor dem 31.12.2004 geplanten und genehmigten Bauvorhaben angewendet werden.
- 2 Die Regeln der Technischen Baubestimmungen nach 2.3.1 (neues Normenwerk) dürfen nicht mit den in Pkt. 1 genannten technischen Regeln (altes Normenwerk) kombiniert werden (Mischungsverbot) mit einer Ausnahme: Die Bemessung von Fertigteilen und vergleichbaren Bauteilen nach einem anderen Normenwerk ist möglich, wenn die betreffenden Bauteile mit dem Gesamttragwerk nicht monolithisch verbunden sind und die Übertragung der Schnittgrößen innerhalb des Gesamttragwerks sowie die Gesamtstabilität nicht berührt werden.
- 3 Bei der Verwendung von selbstverdichtenden Beton ist die "DAfStb-Richtlinie Selbstverdichtender Beton (SVB-Richtlinie)" (2003 11) anzuwenden.

### Anlage 2.3/15 Zu DIN 1045-1

Bei Anwendung der technischen Regel ist Folgendes zu beachten:

- 1 Die Berichtigung 2 zu DIN 1045-1, Ausgabe Juni 2005, ist zu berücksichtigen.
- 2 Für die Bemessung und Konstruktion von Betonbrücken gilt der DIN-Fachbericht 102 (Ausgabe März 2003). Bei Anwendung des DIN-Fachberichts sind die zusätzlichen Regeln laut Allgemeinem Rundschreiben

Straßenbau Nr. 11/2003 des BMVBS (veröffentlicht im Verkehrsblatt 2003, Heft 6) zu beachten. Für die Einwirkungen auf Brücken gilt der DIN-Fachbericht 101 (Ausgabe März 2003) unter Berücksichtigung der zusätzlichen Regeln laut Allgemeinem Rundschreiben Straßenbau Nr. 10/2003 des BMVBS (veröffentlicht im Verkehrsblatt 2003, Heft 6).

### 3 Gemeinsame Anwendung mit DIN 4149-1:1981-04:

Nach DIN 1055-100 wird im Grenzzustand der Tragfähigkeit der Bemessungswert der Beanspruchung  $E_{dAE}$  für die Bemessungssituation infolge Erdbeben nach den Kombinationen entsprechend Gleichung (16) bestimmt und dem Bemessungswert des Tragwiderstandes  $R_d$  gegenübergestellt:

$$E_{dAE} \leq R_d$$

$$E_{dAE} = E \left\{ \sum G_{k,j} \oplus P_k \oplus \gamma_1 \cdot A_{Ed} \oplus \sum \Psi_{2,i} \cdot Q_{k,j} \right\}$$

$$R_d = R \left\{ \frac{\alpha f_{ck}}{\gamma_c}, \frac{f_{yk}}{\gamma_s}, \frac{f_{p0,1k}}{\gamma_s} \right\}$$

Soll DIN 1045-1:2001-07 zusammen mit DIN 4149-1:1981-04 angewendet werden, ist wie folgt vorzugehen:

Die nach DIN 4149-1:1981-04 ermittelten Erdbebenbeanspruchungen sind als Bemessungswert  $A_{Ed}$  einzusetzen. Der Wichtungsfaktor beträgt  $\gamma_1 = 1,0$ . Die Kombinationsbeiwerte  $\Psi_{2,i}$  sind den Regelungen von DIN 4149-1:1981-04 Kapitel 7 anzupassen, sofern sich hiernach größere Einwirkungsgrößen ergeben.

Der Bemessungswert des Tragwiderstandes  $R_d$  ist auf der sicheren Seite liegend mit den Teilsicherheitsbeiwerten nach DIN 1045-1:2001-07 Tab. 2 für die ständige und vorübergehende Bemessungssituation, also mit  $\gamma_c = 1,50$  und  $\gamma_s = 1,15$  zu ermitteln. Verfahren zur Ermittlung der Schnittgrößen nach der Plastizitätstheorie sowie nichtlineare Verfahren nach DIN 1045-1:2001-07 Abschnitt 8.4 und 8.5 dürfen für Erdbebenbemessungssituationen nicht auf Bauteile angewandt werden, die primär zur Abtragung der horizontalen Belastungen aus Erdbeben herangezogen werden. Die konstruktiven Regelungen nach DIN 4149-1:1981-04 zur Gewährleistung der Zähigkeit sowie zur Mindestbewehrung sind einzuhalten.

## Anlage 2.3/16 Zu DIN 1045-2

Bei Anwendung der technischen Regel ist Folgendes zu beachten:

- 1 Die "DAfStb-Richtlinie Beton mit rezykliertem Zuschlag" (1998 08) ist für die Festigkeitsklassen  $\leq C 30/37$  sinngemäß anzuwenden. Sie gilt nicht für Spannbeton und Leichtbeton.
- 2 Die "DAfStb-Richtlinie für Beton mit verlängerter Verarbeitbarkeitszeit (Verzögerter Beton)" (1995-08) ist für die Festigkeitsklassen  $\leq C 45/55$  sinngemäß anzuwenden. Die Richtlinie gilt nicht für Spannbeton und Leichtbeton. Die Bestimmung der Richtlinie gemäß Abschnitt 1, Absatz (2) ("Eine Fremdüberwachung der Baustelle ist bei Beton der Festigkeitsklassen  $\leq B 25$  in der Regel nicht erforderlich, sofern es sich um Transportbeton handelt, der nach DIN 1084 Teil 3 fremdüberwacht wird.") ist nicht anzuwenden.

## Anlage 2.3/17 Zu DIN 1045-3

Bei Anwendung der technischen Regel ist Folgendes zu beachten:

- 1 Die Berichtigung 1 zu DIN 1045-3, Ausgabe Juni 2002, ist zu berücksichtigen.
- 2 **Abschnitt 11, Tabelle 3:**  
Beton mit höherer Festigkeit und besonderen Eigenschaften im Sinne der HAVO wird nach Tabelle 3 als Beton der Überwachungsklasse 2 und 3 verstanden.
- 3 **Anhang D, anstelle von Absatz (1) gilt Folgendes:**  
(1) Das Herstellen von Einpressmörtel nach DIN EN 447 und das Einpressen in Spannkäule nach DIN EN 446 sind durch eine dafür anerkannte Überwachungsstelle zu überwachen.
- 4 **Anhang D, anstelle von Absatz (3) gilt Folgendes:**  
(3) Angaben zu Art, Umfang und Häufigkeit der von der Überwachungsstelle durchzuführenden Überprüfungen sind den allgemeinen bauaufsichtlichen Zulassungen zu entnehmen.

## Anlage 2.3/18 E

Für die Verwendung von Zement nach EN 197-1:2000+ A1:2004<sup>10</sup> gilt Anlage 1.33 der Bauregelliste A Teil 1.

## Anlage 2.3/19 E

Für die Verwendung von Bauprodukten nach harmonisierten Normen in Beton ist Folgendes zu beachten:

- 1 Betonzusatzmittel nach EN 934-2<sup>11</sup> und Zusatzmittel für Einpressmörtel für Spannlieder nach EN 934-4<sup>12</sup>:

Es gelten die zugehörigen Anwendungsnormen DIN V 20000-100:2002-11 bzw. DIN V 20000 101:2002-11.

- 2 Gesteinskörnungen für Beton nach EN 12620<sup>13</sup>:
  - 2.1 Es gilt die zugehörige Anwendungsnorm DIN V 20000-103:2004-04.
  - 2.2 Für tragende Bauteile dürfen natürliche Gesteinskörnungen mit alkaliempfindlichen Bestandteilen oder mit möglicherweise alkaliempfindlichen Bestandteilen nur verwendet werden, wenn sie in eine Alkaliempfindlichkeitsklasse eingestuft sind (gemäß Bauregelliste A Teil 1, lfd. Nr. 1.2.8).
- 3 Leichte Gesteinskörnungen nach EN 13055-1<sup>14</sup>:
  - 3.1 Es gilt die zugehörige Anwendungsnorm DIN V 20000-104:2004-04.
  - 3.2 Für tragende Bauteile dürfen natürliche Gesteinskörnungen mit alkaliempfindlichen Bestandteilen oder mit möglicherweise alkaliempfindlichen Bestandteilen nur verwendet werden, wenn sie in eine Alkaliempfindlichkeitsklasse eingestuft sind (gemäß Bauregelliste A Teil 1, lfd. Nr. 1.2.7).

## Anlage 2.3/20

### Zu DIN 4099-1

Bei Anwendung der technischen Regel ist Folgendes zu beachten:

- 1 **Zu Abschnitt 1**

<sup>10</sup> In Deutschland umgesetzt durch DIN EN 197-1:2004-08

<sup>11</sup> In Deutschland umgesetzt durch DIN EN 934-2:2002-02 bzw. DIN EN 934-4:2002-02

<sup>12</sup> In Deutschland umgesetzt durch DIN EN 934-2:2002-02 bzw. DIN EN 934-4:2002-02

<sup>13</sup> In Deutschland umgesetzt durch DIN EN 12620:2003-04

<sup>14</sup> In Deutschland umgesetzt durch DIN EN 13055-1:2002-08

Diese Norm gilt nicht für die Herstellung von Gitterträgern und Rohrbewehrungen nach DIN 4035, sofern sie auf Mehrpunktschweißanlagen hergestellt werden.

- 2 **Zu Tabelle 1 sowie die Abschnitte 5, 6 und 7**

Die Schweißprozesse 21-Punktschweißen und 25-Pressstumpfschweißen sind ebenfalls anwendbar. Für den Schweißprozess 21 gelten die gleichen Festlegungen wie für den Prozess 23 und für den Schweißprozess 25 die gleichen Festlegungen wie für den Prozess 24.

- 3 zu Tabelle 1, Zeilen 8 und 9

Es dürfen Betonstahldurchmesser ab 4,0 mm Ø geschweißt werden.

## Anlage 2.3/21

### Zu DIN 4099-2

Bei Anwendung der technischen Regel ist Folgendes zu beachten:

- 1 **Zu Abschnitt 4.1.4 und 4.2**

"Anerkannte Stellen" sind bauaufsichtlich anerkannte Prüfstellen für die Überprüfung von Herstellern bestimmter Produkte und von Anwendern bestimmter Bauarten entsprechend § 17 Abs. 5 BauO Bln.

- 2 **Zu Tabelle 1 und Abschnitt 4.3**

Die Schweißprozesse 21-Punktschweißen und 25-Pressstumpfschweißen sind ebenfalls anwendbar. Für den Schweißprozess 21 gelten die gleichen Festlegungen wie für den Prozess 23 und für den Schweißprozess 25 die gleichen Festlegungen wie für den Prozess 24.

## Anlage 2.3/22

### Zu DIN 4223-4

Bei der Anwendung ist Abschnitt 6 von DIN 4223-1 : 2003-12 zu beachten.

## Anlage 2.3/23

### Zu DIN 4213:

Bei Anwendung der technischen Regeln ist Folgendes zu beachten:

- 1 Bauprodukte nach DIN EN 1520 : 2003-07 dürfen nur für nicht tragende oder untergeordnete Bauteile ohne Bedeutung für die Bauwerkstragfähigkeit verwendet werden. Für die Bemessung tragender Bauteile

nach Bauregelliste A Teil 1, Lfd. Nr. 1.6.25, gelten die „Technische Regeln für vorgefertigte bewehrte tragende Bauteile aus haufwerksporigem Leichtbeton, Fassung Dezember 2004“<sup>15</sup>.

## 2 Zu Abschnitt 4.3

DIN EN 206-1 entfällt

## 3 Zu Abschnitt 8.1

Gleichung (11) wird wie folgt ersetzt:

$$N_{Rd} = f_{ck} A_{co} / \gamma_c$$

Dabei ist:

$A_{co}$  die Belastungsfläche

Gleichung (12) entfällt.

Absatz (2) wird wie folgt ersetzt:

(2) Die im Lasteinleitungsbereich entstehenden Querkraftkräfte sind durch Bewehrung aufzunehmen.

## 4 Zu den Abschnitten 8.2.1 bis 8.2.3

Die Verwendbarkeit von einbetonierten Verbindungs- und Verankerungsmitteln unter Berücksichtigung der örtlichen Lasteinleitung ist nachzuweisen, z. B. durch eine allgemeine bauaufsichtliche Zulassung.

## 5 Anhang A, Bild A.1

In der Legende ist bei 7 LAC-Beton zu streichen. Stützen aus LAC-Beton dürfen nicht für die Aussteifung eines Systems herangezogen werden.

## Anlage 2.3/24 E

Die Verwendung von Produkten nach der Normenreihe EN 1504 in Verbindung mit der Instandsetzungsrichtlinie nach der gültigen Fassung ist nicht möglich.

Bei der Verwendung von Produkten nach der Normenreihe EN 1504 ist daher Folgendes zu beachten:

### 1 Zu DIN EN 1504 2:

Die Verwendung von Oberflächenschutzsystemen für Beton nach DIN EN 1504 2 für Instandsetzungen von Betonbauteilen, bei denen die Standsicherheit gefährdet ist, ist *noch* nicht geregelt.

Die Verwendung von Oberflächenschutzsystemen für Beton nach DIN EN 1504 2 in Anlagen zum Umgang mit wassergefährdenden Stoffen ist nicht geregelt.

### 2 Zu DIN EN 1504 4:

Die Verwendung von Klebstoffen für das Kleben von Stahlplatten oder sonstigen geeigneten Werkstoffen auf die Oberfläche oder von Festbeton auf Festbeton oder von Frischbeton auf Festbeton oder in Schlitz eines Betontragwerkes für Verstärkungszwecke nach DIN EN 1504 4 ist nicht geregelt.

### 3 Zu DIN EN 1504 5:

Die Verwendung von

- Rissfüllstoffen nach DIN EN 1504 5 für kraftschlüssiges Füllen,
- Rissfüllstoffen nach DIN EN 1504 5 für dehnfähiges Füllen und
- Rissfüllstoffen nach DIN EN 1504 5 für quellfähiges Füllen

von Rissen, Hohlräumen und Fehlstellen von Betonbauteilen für Instandsetzungen von Betonbauteilen, bei denen die Standsicherheit gefährdet ist, ist nicht geregelt.

## Anlage 2.4/1

### Zu den technischen Regeln nach Abschn. 2.4 und 2.7

Bei Anwendung der technischen Regel ist die Anpassungsrichtlinie Stahlbau, Fassung Oktober 1998 (DIBt-Mitteilungen, Sonderheft 11/2<sup>16</sup>) in Verbindung mit den Berichtigungen zur Anpassungsrichtlinie Stahlbau (DIBt-Mitteilungen, Heft 6/1999, S. 201) sowie der Änderung und Ergänzung der Anpassungsrichtlinie Stahlbau, Ausgabe Dezember 2001, (DIBt-Mitteilungen, Heft 1/2002, S. 14) zu beachten.

## Anlage 2.4/2

Bei Anwendung der technischen Regel ist Folgendes zu beachten:

Die Technischen Baubestimmungen nach 2.4.6 dürfen bis zum 31. Dezember 2006 in Verbindung mit DIN 1045:1988 07 alternativ zu der Technischen Baubestimmung DIN V 18800 5 nach 2.4.4 angewendet werden. Die Regeln der Technischen Baubestimmung DIN V 18800 5 nach 2.4.4 (neues Normenwerk) dürfen nicht mit denen der Technischen Baubestimmungen nach 2.4.6 (altes Normenwerk) kombiniert werden (Mischungsverbot).

<sup>16</sup> Die DIBt-Mitteilungen sind zu beziehen beim Verlag Ernst & Sohn, Bühringstr. 10, 13086 Berlin.

<sup>15</sup> Veröffentlicht in den DIBt-Mitteilungen, Heft 3/2005, S. 98

### Anlage 2.4/3 Zu DIN 18806

- 1 Bei Anwendung dieser technischen Regel sind die Normen

DIN 18 800-1: 1981-03 und  
DIN 4114-1: 1952-07,  
DIN 4114-2: 1953-02

zu beachten.

- 2 Auf folgende Druckfehler in der Norm DIN 18806 wird hingewiesen:

- Auf Seite 3 muss es in Fußnote 1 heißen "siehe Seite 1" (statt "...Seite 2")
- Im Anhang A muss das letzte Glied in der Formel (A.1) zur Berechnung von " $4 \bar{\lambda}^2$ " (statt " $4 \bar{\lambda}^4$ ") heißen.

### Anlage 2.4/4 Zu DIN V 18800 5

Bei Anwendung der technischen Regel ist folgendes zu beachten:

#### 1 Zu Element (103)

DIN V ENV 1994 1 2 ist nur mit der "DIBt-Richtlinie zur Anwendung von DIN V ENV 1994 1 2 in Verbindung mit DIN V 18800 5" anwendbar. Bis zum Erscheinen der Richtlinie können für brandschutztechnische Nachweise nur die Normen DIN 4102 4:1994 03 einschließlich DIN 4102 4/A1:2004 11 in Verbindung mit DIN 4102 22:2004 11 angewendet werden.

#### 2 Zu Element (104)

Derzeit gibt es keine besonderen technischen Regeln für andere Bauprodukte. Es gelten die entsprechenden allgemeinen bauaufsichtlichen Zulassungen.

#### 3 Zu den Elementen (907), (1118), (1119) und (1120)

Abweichend von DIN 1045 1:2001 07, 9.1.6 ist für die Bestimmung von  $f_{cd}$  bei Verwendung von Normalbeton ausnahmslos  $\alpha = 0,85$  ( $\alpha$  entspricht  $\alpha_c$  gemäß DIN V 18800 5) anzunehmen. Des weiteren entfällt bezüglich des vom Parabel-Rechteck-Diagramm abweichenden Spannungsblocks die Anpassung von  $f_{cd}$  und  $x$ .

#### 4 Zu Element (1115)

Die Näherungsformeln (80), (81) und (82) gelten unter der geometrischen Bedingung  $h_p/h \leq 0,6$ .

#### 5 Zu Element (1132)

Als Reibungszahl ist  $\mu = 0,4$  anzunehmen.

### Anlage 2.4/5 Zu DIN V ENV 1993 Teil 1 - 1

Bei Anwendung der technischen Regel ist Folgendes zu beachten:

- 1 DIN V ENV 1993 Teil 1 - 1, Ausgabe April 1993, darf - unter Beachtung der zugehörigen Anwendungsrichtlinie (DAST-Richtlinie 103) - alternativ zu DIN 18800 (Lfd. Nr. 2.4.4) dem Entwurf, der Berechnung und der Bemessung sowie der Ausführung von Stahlbauten zugrunde gelegt werden.
- 2 Bei Ausführung von Stahlbauten entsprechend DIN V ENV 1993 Teil 1 - 1, Ausgabe April 1993, ist DIN 18800-7: 2002-09, zu beachten.

#### 3 Auf folgende Druckfehler in der DAST-Richtlinie 103 wird hingewiesen:

Auf dem Deckblatt ist im Titel der 3. Absatz wie folgt zu ändern:

"Eurocode 3 - Bemessung und Konstruktion von Stahlbauten Teil 1-1: Allgemeine Bemessungsregeln, Bemessungsregeln für den Hochbau"

Auf Seite 4, Abschnitt 3.2 beginnt der 2. Satz wie folgt: "Für die nicht geschweißten Konstruktionen ..."

Auf den Seiten 28 und 29, Anhang C, Absatz 6 ist in den Formeln für Längsspannungen und für Schubspannungen jeweils das Zeichen  $\Phi$  (Großbuchstabe) zu ersetzen durch das Zeichen  $\varphi$  (Kleinbuchstabe).

Auf Seite 29, Anhang C, Absatz 9 ist das Wort "Ermüdungsbelastung" durch das Wort "Ermüdungsfestigkeit" zu ersetzen.

### Anlage 2.4/6 Zu DIN V ENV 1994 Teil 1 - 1

Bei Anwendung der technischen Regel ist Folgendes zu beachten:

DIN V ENV 1994 Teil 1 - 1, Ausgabe Februar 1994, darf - unter Beachtung der zugehörigen Anwendungsrichtlinie (DAST-Richtlinie 104) - alternativ zu DIN 18806 Teil 1 und den Richtlinien für die Bemessung und Ausführung von Stahlverbundträgern (lfd. Nr. 2.4.6) dem Ent-

wurf, der Berechnung und der Bemessung sowie der Ausführung von Verbundtragwerken aus Stahl und Beton zugrunde gelegt werden.

### Anlage 2.4/7 Zu DIN 18807 Teil 1

Bei Anwendung der technischen Regel ist Folgendes zu beachten:

**Auf folgende Druckfehler wird hingewiesen:**

#### 1 Zu Bild 9

In der Bildunterschrift ist "nach Abschnitt 3.2.5.3" jeweils zu berichtigen in "nach Abschnitt 4.2.3.3".

#### 2 Zu Abschnitt 4.2.3.7

Unter dem zweiten Spiegelstrich muss es statt "... höchstens 30° kleiner..." heißen "... mindestens 30° kleiner ...".

### Anlage 2.4/8 Zu DIN 18807 Teil 3

Bei Anwendung der technischen Regel ist Folgendes zu beachten:

**Auf folgende Druckfehler wird hingewiesen:**

#### Zu Abschnitt 3.3.3.1

Im zweiten Absatz muss es anstelle von "... 3.3.3.2 Aufzählung a) multiplizierten ..." heißen "...3.3.3.2 Punkt 1 multiplizierten ...".

Im dritten Absatz muss es anstelle von "...3.3.3.2 Aufzählung b) nicht ..." heißen "...3.3.3.2 Punkt 2 nicht...".

#### Zu Abschnitt 3.6.1.5 mit Tabelle 4

In der Tabellenüberschrift muss es heißen "Einzellasten zul F in kN je mm Stahlkerndicke und je Rippe für ...".

### Anlage 2.4/9

Bei Anwendung der technischen Regel ist Folgendes zu beachten:

#### 1 Zu DIN 4113 Teil 1, DIN 4113-1/A1, DIN 4113-2:

Alternativ zu DIN 4113-1:1980-05, DIN 4113-1/A1:2002-09 und DIN 4113-2 : 2002-09 darf die Norm BS 8118 Teil 1 : 1991 angewendet werden, wenn nach dieser Norm entweder die Sicherheitsbeiwerte nach Tabelle 3.2 oder Tabelle 3.3 im Abschnitt 3 - Bemessungsgrundlagen - um 10 % höher angesetzt oder die Grenzspan-

nungen nach den Tabellen 4.1 und 4.2 im Abschnitt 4 - Bemessung von Bauteilen - bzw. nach den Tabellen 6.1 - 6.3 im Abschnitt 6 - Bemessung von Verbindungen - um 10 % reduziert werden.

Anmerkung: Sofern im Einzelfall ein genauerer Nachweis geführt wird, kann das bei Anwendung von DIN 4113 1: 1980-05 erzielte Sicherheitsniveau mit einem geringeren Aufschlag auf die Sicherheitsbeiwerte bzw. einer geringeren Reduktion der Grenzspannungen erreicht werden.

#### 2 Zu DIN 4113-1:1980-5, Abschnitt 5.2:

Die plastischen Querschnittsreserven analog dem Verfahren Elastisch-Plastisch nach DIN 18800-1:1990-11 dürfen berücksichtigt werden.

### Anlage 2.4/10 Zu DIN 18807-1, -3, -6, -8 und -9

Bei Anwendung der technischen Regeln ist Folgendes zu beachten:

Die Normen gelten auch für Wellprofile, wobei die Wellenhöhe der Profilhöhe  $h$  und die Wellenlänge der Rippenbreite  $b_R$  nach DIN 18807-1, Bild 3 und Bild 4, bzw. Anhang A von DIN 18807-9 entspricht, siehe Bild.

DIN 18807-1, Abschnitt 4, bzw. DIN 18807-6, Abschnitt 3, gelten jedoch nicht für Wellprofile. Die Beanspruchbarkeiten von Wellprofilen sind nach DIN 18807-2 oder DIN 18807-7 zu ermitteln; lediglich das Grenzbiegemoment im Feldbereich von Einfeldträgern und Durchlaufträgern darf auch nach der Elastizitätstheorie ermittelt werden.

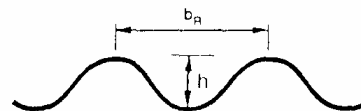

Bild

### Anlage 2.4/11 Zu DIN 4113-1/A1

Bei Anwendung der technischen Regel ist Folgendes zu beachten:

Der Abschnitt 4.4 wird gestrichen.

### **Anlage 2.4/12** **Zu DIN 18800-1**

Bei Anwendung der technischen Regel ist Folgendes zu beachten:

Für die Bemessung und Konstruktion von Stahlbrücken gilt der DIN-Fachbericht 103 (Ausgabe März 2003). Bei Anwendung des DIN-Fachberichts sind die zusätzlichen Regeln laut Allgemeinem Rundschreiben Straßenbau Nr. 12/2003 des BMVBW (veröffentlicht im Verkehrsblatt 2003, Heft 6) zu beachten. Für die Einwirkungen auf Brücken gilt der DIN-Fachbericht 101 (Ausgabe März 2003) unter Berücksichtigung der zusätzlichen Regeln laut Allgemeinem Rundschreiben Straßenbau Nr. 10/2003 des BMVBW (veröffentlicht im Verkehrsblatt 2003, Heft 6).

### **Anlage 2.4/13** **Zu den Richtlinien für die Bemessung und Ausführung von Stahlverbundträgern**

Bei Anwendung der technischen Regel ist Folgendes zu beachten:

Für die Bemessung und Konstruktion von Stahlverbundbrücken gilt der DIN-Fachbericht 104 (Ausgabe März 2003). Bei Anwendung des DIN-Fachberichts sind die zusätzlichen Regeln laut Allgemeinem Rundschreiben Straßenbau Nr. 13/2003 des BMVBS (veröffentlicht im Verkehrsblatt 2003, Heft 6) zu beachten. Für die Einwirkungen auf Brücken gilt der DIN-Fachbericht 101 (Ausgabe März 2003) unter Berücksichtigung der zusätzlichen Regeln laut Allgemeinem Rundschreiben Straßenbau Nr. 10/2003 des BMVBS (veröffentlicht im Verkehrsblatt 2003, Heft 6).

### **Anlage 2.4/14** **Zu DIN 18800-7**

Bei Anwendung der technischen Regel ist Folgendes zu beachten:

#### **Zu Abschnitt 2:**

Es gilt DVS-Richtlinie 1704: Ausgabe Mai 2004 – Voraussetzungen und Verfahren für die Erteilung von Bescheinigungen über die Herstellerqualifikation zum Schweißen von Stahlbauten nach DIN 18800-7: 2002-09.

### **Anlage 2.5/1** **Zu DIN 1052 Teil 2**

Bei Anwendung der technischen Regel ist Folgendes zu beachten:

#### **1 Zu den Abschnitten 6.2.3, 6.2.10, 6.2.11, 6.2.12, 6.2.15**

Die genannten Mindestholzabmessungen und Mindestnagelabstände dürfen bei Douglasie nur angewendet werden, wenn die Nagellöcher über die ganze Nagellänge vorgebohrt werden. Dies gilt abweichend von Tabelle 11, Fußnote 1 für alle Nageldurchmesser

#### **2 Zu Abschnitt 7.2.4**

Die Festlegungen gelten nicht für Douglasie.

### **Anlage 2.5/2** **Zu DIN V ENV 1995 Teil 1 - 1**

Bei Anwendung der technischen Regel ist Folgendes zu beachten:

DIN V ENV 1995 Teil 1 - 1, Ausgabe Juni 1994, darf - unter Beachtung der zugehörigen Anwendungsrichtlinie - alternativ zu DIN 1052 (Ifd. Nr. 2.5.1) dem Entwurf, der Berechnung und der Bemessung sowie der Ausführung von Holzbauwerken zugrunde gelegt werden.

### **Anlage 2.5/3** **Zu DIN 1052-1**

Bei Anwendung der technischen Regel ist Folgendes zu beachten:

#### **Zu Abschnitt 14:**

Die Aufzählung b) von DIN 1052-1/A1:1996-10 erhält folgende Fassung:

“Brettschichtholz aus Lamellen der Sortierklassen S 13, MS 10 bis MS 17, bei Bauteilen über 10 m Länge auch aus Lamellen der Sortierklasse S10, und zwar insbesondere Träger mit Rechteckquerschnitt mit unsymmetrischem Trägeraufbau nach Tabelle 15, Fußnote <sup>1)</sup>, mit der Brettschichtholzklasse (Festigkeitsklasse), dem Herstellernamen und dem Datum der Herstellung; bei Brettschichtholz-Trägern mit unsymmetrischem Aufbau nach 5.1.2 zweiter und dritter Absatz sowie mit symmetrischem Aufbau nach Tabelle 15, Fußnote <sup>1)</sup>, müssen die Bereiche unterschiedlicher Sortierklassen erkennbar sein.”

## Anlage 2.5/4 E

Für die Verwendung von Bauprodukten nach harmonisierten Normen in Holzbauwerken ist Folgendes zu beachten:

Holzwerkstoffe nach EN 13986:2002<sup>17</sup>:

Es gilt die zugehörige Anwendungsnorm DIN V 20000-1:2004-01.

## Anlage 2.5/5

Bei Anwendung der technischen Regel ist Folgendes zu beachten:

- 1 Die Technischen Baubestimmungen nach 2.5.1(1) dürfen bis zum 31. Dezember 2007 alternativ zu den Technischen Baubestimmungen nach 2.5.1(2) angewendet werden.
- 2 Die Regeln der Technischen Baubestimmungen nach 2.5.1(2) (neues Normenwerk) dürfen nicht mit denen der Technischen Baubestimmungen nach 2.5.1(1) (altes Normenwerk) kombiniert werden (Mischungsverbot) mit folgender Ausnahme: Die Bemessung einzelner Bauteile nach dem anderen Normenwerk ist zulässig, wenn diese einzelnen Bauteile innerhalb des Tragwerks Teiltragwerke bilden, die nur Stützkräfte weiterleiten.

## Anlage 2.5/6

### Zu DIN 1052:2004-08

Bei Anwendung der technischen Regel ist Folgendes zu beachten:

#### Zu Anhang F:

In folgenden Tabellen erhalten die charakteristischen Schub- und Torsionsfestigkeiten aufgrund neuer Erkenntnisse die nachstehenden neuen Rechenwerte:

- in Tabelle F.5 Zeile 7 (Vollholz):  
 $f_{v,k} = 2,0 \text{ N/mm}^2$  ( statt  $f_{v,k} = 2,7 \text{ N/mm}^2$ )
- in Tabelle F.9 Zeile 7 (Brettschichtholz):  
 $f_{v,k} = 2,5 \text{ N/mm}^2$  ( statt  $f_{v,k} = 3,5 \text{ N/mm}^2$ )

Die zugehörigen Fußnoten in den Tabellen bleiben unverändert.

<sup>17</sup> in Deutschland umgesetzt durch DIN EN 13986:2002-09

## Anlage 2.5/7

### Zur Richtlinie zur Anwendung von DIN V ENV 1995 Teil 1-1

Bei Anwendung der technischen Regel ist Folgendes zu beachten:

In folgenden Tabellen erhalten die charakteristischen Schub- und Torsionsfestigkeiten aufgrund neuer Erkenntnisse einheitlich die nachstehenden neuen Rechenwerte:

- in Tabelle 3.2-1 (Vollholz):  
 $f_{v,k} = 2,0 \text{ N/mm}^2$
- in den Tabellen 3.3-1 und B.2-1 (Brettschichtholz):  
 $f_{v,g,k} = 2,5 \text{ N/mm}^2$

## Anlage 2.6/1

### Zu den Technischen Regeln für die Verwendung von li-nienförmig gelagerten Ver-glasungen

#### 1 Zu Abschnitt 1:

Die Technischen Regeln brauchen nicht angewendet zu werden auf Dachflächenfenster in Wohnungen und Räumen ähnlicher Nutzung (z. B. Hotelzimmer, Büroräume) mit einer Lichtfläche (Rahmeninnenmaß) bis zu 1,6 m<sup>2</sup>.

#### 2 Zu Abschnitt 2.1.c:

Einscheiben-Sicherheitsglas (ESG) nach DIN 1249 12: 1990 09, aus Glas nach a) oder b), sowie Heißgelagertes Einscheiben-Sicherheitsglas (ESG-H) nach Bauregelliste A Teil 1, lfd. Nr. 11.4.2 aus Glas nach a) und b)

#### 3 Zu Abschnitt 2.4:

Der Abschnitt wird durch folgenden Text ersetzt:

Es ist Verbund-Sicherheitsglas mit PVB-Folie nach Bauregelliste A Teil 1, lfd. Nr. 11.8 zu verwenden.

#### 4 Zu Abschnitt 3:

Für sonstige Überkopfverglasungen von Wohnungen (z. B. Wintergärten, Balkonüberdachungen) mit einer Scheibenspannweite bis zu 80 cm und einer Einbauhöhe bis zu 3,50 m dürfen alle in Abschnitt 2.1 aufgeführten Glaserzeugnisse verwendet werden.

**5 Zu Abschnitt 3.3.2:**

Der Abschnitt wird durch folgenden Text ersetzt:

In Einbausituationen

- bei denen die Gefahr besteht, dass sie einer besonderen Temperaturbeanspruchung unterliegen können (z. B. einer Aufheizung aufgrund unmittelbar dahinter angeordneter Dämmungen) oder
- die eine Energieabsorption von mehr als 65 % aufweisen (z. B. aufgrund von Einfärbung oder Beschichtung) oder
- die nicht auf allen Seiten durchgehend eingefasst sind,

ist Heißgelagertes Einscheiben-Sicherheitsglas (ESG-H) nach Bauregelliste A Teil 1, lfd. Nr. 11.4.2 zu verwenden.

### **Anlage 2.6/3 Zu DIN 18516 Teil 4**

Bei Anwendung der technischen Regel ist Folgendes zu beachten:

**1 Zu Abschnitt 1**

Der Abschnitt wird durch folgenden Satz ergänzt:

Es ist Heißgelagertes Einscheiben-Sicherheitsglas (ESG-H) nach Bauregelliste A Teil 1, lfd. Nr. 11.4.2 zu verwenden.

**2 Der Abschnitt 2.5.1 entfällt.****3 Zu Abschnitt 3.3.4**

In Bohrungen sitzende Punkthalter fallen nicht unter den Anwendungsbereich der Norm.

### **Anlage 2.6/4 Zu DIN 18516-1**

Bei Anwendung der technischen Regel ist Folgendes zu beachten:

**1 Anstelle von Abschnitt 5.1.1 gilt:**

„Falls der Rechenwert der Eigenlast eines Baustoffs nicht DIN 1055-1 entnommen werden kann, soll dessen Eigenlast unter Berücksichtigung einer möglichen Feuchteaufnahme durch Wiegen nachgewiesen werden.“

**2 Zu Abschnitt 7.2.1 und 7.2.2 gilt:**

„Für andere Korrosionsschutzsysteme ist ein Eignungsnachweis einer dafür anerkannten Prüfstelle vorzulegen.“

**3 Anhang C wird von der bauaufsichtlichen Einführung ausgenommen.****4 Auf folgende Druckfehlerberichtigung wird hingewiesen:**

Zu Anhang A, Abschnitt A 3.1:

Im 4. Absatz muss es anstelle von "... nach Bild A.1.b) ..." richtig " ... nach Bild A.1.c) ..." und anstelle von " ... nach Bild A.1.c) ..." richtig " ... nach Bild A.1.d) .." heißen.

Zu Abschnitt A 3.2

Im 2. Absatz muss es anstelle von "... nach 8.1 ..." richtig " ... nach A.1 ..." heißen.

### **Anlage 2.6/5 Zu DIN 4141-14/A1**

Bei Anwendung der technischen Regel ist Folgendes zu beachten:

**Zu Abschnitt 5.3:**

Temperaturschwankungen im Schwerpunkt eines Bauteilquerschnitts sind als ständige Einwirkungen zu betrachten.

### **Anlage 2.7/1 Zu DIN 1056**

Bei Anwendung der technischen Regel ist Folgendes zu beachten:

**Zu Abschnitt 10.2.3.1**

Für die Mindestwanddicke gilt Tabelle 6, jedoch darf die Wanddicke an keiner Stelle kleiner als 1/30 des dazugehörigen Innendurchmessers sein.

### **Anlage 2.7/2 Zu DIN 4112**

Bei Anwendung der technischen Regel ist Folgendes zu beachten:

**Zu Abschnitt 5.17.3.4**

Der 3. Absatz gilt nur für Verschiebungen in Binderebene bei Rahmenbindern mit mehr als 10 m Stützweite.

### **Anlage 2.7/3 Zu DIN 4131**

Bei Anwendung der technischen Regeln ist folgendes zu beachten:

#### **Zu Abschnitt A.1.3.2.3**

Aerodynamische Kraftbeiwerte, die dem anerkannten auf Windkanalversuchen beruhenden Schrifttum entnommen oder durch Versuche im Windkanal ermittelt werden, müssen der Beiwertdefinition nach DIN 1055 Teil 4 entsprechen.

### **Anlage 2.7/4 Zu DIN 4133**

Bei Anwendung der technischen Regeln ist Folgendes zu beachten:

#### **Zu Abschnitt A.1.3.2.2**

Aerodynamische Kraftbeiwerte, die dem anerkannten auf Windkanalversuchen beruhenden Schrifttum entnommen oder durch Versuche im Windkanal ermittelt werden, müssen der Beiwertdefinition nach DIN 1055 Teil 4 entsprechen.

### **Anlage 2.7/6 Zu DIN 11622-3**

Bei Anwendung der technischen Regel ist Folgendes zu beachten:

#### **Zu Abschnitt 4**

**Auf folgenden Druckfehler in Absatz 3, Buchstabe b wird hingewiesen:**

Die 5. Zeile muss richtig lauten:

"Für Güllebehälter mit einem Durchmesser  $d > 10 \text{ m}$ "

### **Anlage 2.7/7 Zu DIN 11622-1**

Bei Anwendung der technischen Regel ist Folgendes zu beachten:

#### **Zu Abschnitt 3.3**

Anstelle des nach Absatz 1 anzusetzenden Erdruhedrucks darf auch mit aktivem Erddruck gerechnet werden, wenn die zum Auslösen des Grenzzustandes erforderliche Bewegung der Wand sichergestellt ist (siehe DIN 1055 Teil 2, Abschnitt 9.1).

### **Anlage 2.7/8 Zu DIN 4421**

Bei Anwendung der technischen Regel ist Folgendes zu beachten:

Für Traggerüste dürfen Stahlrohrgerüstkupplungen mit Schraub- oder Keilverschluss und Baustützen aus Stahl mit Ausziehvorrichtung, die auf der Grundlage eines Prüfbescheids gemäß den ehemaligen Prüfzeichenverordnungen der Länder hergestellt wurden, weiterverwendet werden, sofern ein gültiger Prüfbescheid für die Verwendung mindestens bis zum 1.1.1989 vorlag. Gerüstbauteile, die diese Bedingungen erfüllen, sind in einer Liste in den DIBt-Mitteilungen<sup>18</sup>, Heft 6/97 S. 181, veröffentlicht.

### **Anlage 2.7/9 Zu DIN 4420 Teil 1**

Bei Anwendung der technischen Regel ist Folgendes zu beachten:

Für Arbeits- und Schutzgerüste dürfen Stahlrohrgerüstkupplungen mit Schraub- oder Keilverschluss, die auf der Grundlage eines Prüfbescheids gemäß den ehemaligen Prüfzeichenverordnungen der Länder hergestellt wurden, weiterverwendet werden, sofern ein gültiger Prüfbescheid für die Verwendung mindestens bis zum 1.1.1989 vorlag. Gerüstbauteile, die diese Bedingungen erfüllen, sind in einer Liste in den DIBt-Mitteilungen<sup>19</sup>, Heft 6/97 S. 181, veröffentlicht.

### **Anlage 2.7/10 Zur Richtlinie „Windenergieanlagen; Einwirkungen und Standsicherheitsnachweise für Turm und Gründung“**

Bei Anwendung der technischen Regel ist Folgendes zu beachten:

- 1 Nach Untersuchung des Einflusses benachbarter Windenergieanlagen gemäß Abschn. 6.3.3 ist, soweit der Abstand  $a$  kleiner ist als nach den dort aufgeführten Bedingungen oder die Bauaufsicht dies nicht beurteilen kann, die gutachterliche Stellungnahme eines Sachverständigen<sup>20</sup> einzuholen (siehe 3.2).

<sup>18</sup> Die DIBt-Mitteilungen sind zu beziehen beim Verlag Ernst & Sohn, Bühringstr. 10, 13086 Berlin.

<sup>19</sup> Die DIBt-Mitteilungen sind zu beziehen beim Verlag Ernst & Sohn, Bühringstr. 10, 13086 Berlin.

<sup>20</sup> Als Sachverständige kommen insbesondere folgende in Betracht:

- 2** Abstände wegen der Gefahr des Eisabwurfs sind unbeschadet der Anforderungen aus anderen Rechtsbereichen zu Verkehrswegen und Gebäuden einzuhalten, soweit eine Gefährdung der öffentlichen Sicherheit nicht auszuschließen ist. Abstände größer als 1,5 x (Rotordurchmesser plus Nabenhöhe) gelten im Allgemeinen in nicht besonders eisgefährdeten Regionen gemäß DIN 1055-5: 1975-06, Abschnitt 6 als ausreichend.
- 3** Zu den Bauvorlagen für Windenergieanlagen gehören:
- 3.1** Die gutachtlichen Stellungnahmen eines Sachverständigen<sup>20</sup> nach Abschnitt 3, Buchstabe I der Richtlinie sowie die weiteren von einem Sachverständigen<sup>20</sup> begutachteten Unterlagen nach Abschn. 3, Buchstaben J, K und L der Richtlinie.
- 3.2** Gutachtliche Stellungnahmen eines Sachverständigen<sup>20</sup> nach 1. über die örtlich auftretende Turbulenzintensität und über die Zulässigkeit von vorgesehenen Abständen zu benachbarten Windenergieanlagen in Bezug auf die Standsicherheit der bestehenden und soweit möglich für vorgesehene WEAs sowie der beantragten WEA.
- 3.3** Soweit erforderliche Abstände wegen der Gefahr des Eisabwurfes nach 2. nicht eingehalten werden, eine gutachtliche Stellungnahme eines Sachverständigen<sup>20</sup> zur Funktionssicherheit von Einrichtungen, durch die der Betrieb der Windenergieanlage bei Eisansatz sicher ausgeschlossen werden kann oder durch die ein Eisansatz verhindert werden kann (z. B. Rotorblattheizung).
- 3.4** Zur Bestätigung, dass die der Auslegung der Anlage zugrundeliegenden Anforderungen an den Baugrund am Aufstellort vorhanden sind, das Baugrundgutachten nach Abschnitt 3, Buchstabe H der Richtlinie.
- 3.5** Für Windenergieanlagen mit einer überstrichenen Rotorfläche von maximal 7,0 m<sup>2</sup>, einer maximalen Nennleistung von 1,0 kW und einer maximalen Höhe des Rotormittelpunktes über Gelände von 7,0 m gilt 3.1 bis 3.4 nicht.
- 4** Hinweise:

- Germanischer Lloyd, WindEnergie GmbH, Steinhöft 9, D-20459 Hamburg,  
 - Det Norske Veritas, Frederiksborgvej 399, DK-4000 Roskilde  
 - TÜV Nord Anlagentechnik, Große Bahnstraße 31, D-22525 Hamburg  
 - TÜV Industrie Service GmbH, Westendstraße 199, D-80686 München,  
 - RWTÜV Systems GmbH, Langemarckstr. 20, D-45141 Essen

**4.1** In die Baugenehmigung sind aufzunehmen:

- als Nebenbestimmungen die Durchführung der Wiederkehrenden Prüfungen nach Abschnitt 13 der Richtlinie<sup>21</sup> in Verbindung mit dem begutachteten Wartungspflichtenbuch (siehe 4.1 zu Abschnitt 3, Buchstabe L der Richtlinie) sowie die Einhaltung der in den Gutachten nach 3.1 bis 3.3 formulierten Auflagen.
- als Hinweis die Entwurfslebensdauer nach Abschn. 8.6.1 der Richtlinie.

**4.2** Die Einhaltung der im Prüfbericht bzw. Prüfbescheid über den Nachweis der Standsicherheit aufgeführten Auflagen an die Bauausführung ist im Rahmen der Bauüberwachung und/oder der Bauzustandsbesichtigung zu überprüfen.**4.3** Die erforderlichen Abstände zu anderen Windenergieanlagen sollen im Allgemeinen auf dem eigenen Grundstück erbracht werden.**5** Die "Richtlinie für Windkraftanlagen; Auswirkungen und Standsicherheitsnachweise für Turm und Gründung", Fassung Juni 1993, darf noch für Anträge, die bis 31.12.2005 gestellt werden, alternativ angewendet werden.

## Anlage 2.7/11

### Zu den Lehmbau Regeln

Die technische Regel gilt für Wohngebäude der Gebäudeklasse 1 und 2.

- 1** Hinsichtlich des Brandschutzes ist das Brandverhalten der Baustoffe nach DIN 4102-1:1998-05 oder alternativ nach DIN EN 13501-1:2002-06 nachzuweisen, soweit eine Klassifizierung ohne Prüfung nach DIN 4102-4:1994-03 oder gemäß Entscheidung 96/603/EG der Europäischen Kommission nicht möglich ist. Anforderungen an den Feuerwiderstand der Bauteile sind nach DIN 4102-2:1977-09 oder alternativ nach DIN EN 13501 2:2003-12 nachzuweisen, soweit eine Klassifizierung ohne Prüfung nach DIN 4102-4:1994-03 nicht möglich ist.
- 2** Für den Nachweis des Wärmeschutzes sind die Bemessungswerte der Wärmeleitfähigkeit nach DIN V 4108-4 anzusetzen.

<sup>21</sup> Als Sachverständige für Inspektion und Wartung kommen insbesondere in Betracht:  
 Die in vorheriger Fußnote genannten sowie die vom Sachverständigenbeirat des Bundesverbandes WindEnergie (BWE) e.V. anerkannten Sachverständigen.

- 3** Für den Nachweis des Schallschutzes gilt DIN 4109: 1989-11.

### Anlage 3.1/8 Zu DIN 4102 Teil 4

Bei Anwendung der technischen Regel ist Folgendes zu beachten:

#### Zu Abschnitt 8.7.2

Dachdeckungsprodukte/-materialien, die einschlägigen europäischen technischen Spezifikationen (harmonisierte europäische Norm oder europäische technische Zulassung) entsprechen und die zusätzlichen Bedingungen über angrenzende Schichten erfüllen, gelten als Bedachungen, die gegen Flugfeuer und strahlende Wärme widerstandsfähig sind.

Zusammenstellung von gegen Flugfeuer und strahlende Wärme widerstandsfähigen Dachdeckungsprodukten (oder -materialien) gemäß Entscheidung der Kommission 2000/553/EG, veröffentlicht im Amtsblatt der Europäischen Gemeinschaften L 235/19, von denen ohne Prüfung angenommen werden kann, dass sie den Anforderungen entsprechen; die zusätzlichen Bedingungen zu angrenzenden Schichten sind ebenfalls einzuhalten

Dachdeckungsprodukte/-materialien	Besondere Voraussetzung für die Konformitätsvermutung
Decksteine aus Schiefer oder anderem Naturstein	Entsprechen den Bestimmungen der Entscheidung 96/603/EG der Kommission
Dachsteine aus Stein, Beton, Ton oder Keramik, Dachplatten aus Stahl	Entsprechen den Bestimmungen der Entscheidung 96/603/EG der Kommission. Außenliegende Beschichtungen müssen anorganisch sein oder müssen einen Brennwert PCS $\leq 4,0$ MJ/m <sup>2</sup> oder eine Masse $\leq 200$ g/m <sup>2</sup> haben
Faserzementdeckungen: - Ebene und profilierte Platten - Faserzement-Dachplatten	Entsprechen den Bestimmungen der Entscheidung 96/603/EG der Kommission oder haben einen Brennwert PCS $\leq 3,0$ MJ/kg
Profilblech aus Aluminium, Aluminiumlegierung, Kupfer, Kupferlegierung, Zink, Zinklegierung, unbeschichtetem Stahl, nichtrostendem Stahl, verzinktem Stahl, beschichtetem Stahl oder emailliertem Stahl	Dicke $\geq 0,4$ mm Außenliegende Beschichtungen müssen anorganisch sein oder müssen einen Brennwert PCS $\leq 4,0$ MJ/m <sup>2</sup> oder eine Masse $\leq 200$ g/m <sup>2</sup> haben
Ebenes Blech aus Aluminium, Aluminiumlegierung, Kupfer, Kupferlegierung, Zink, Zinklegierung, unbeschichtetem Stahl, nichtrostendem Stahl, verzinktem Stahl, beschichtetem Stahl oder emailliertem Stahl	Dicke $\geq 0,4$ mm Außenliegende Beschichtungen müssen anorganisch sein oder müssen einen Brennwert PCS $\leq 4,0$ MJ/m <sup>2</sup> oder eine Masse $\leq 200$ g/m <sup>2</sup> haben

Dachdeckungsprodukte/-materialien	Besondere Voraussetzung für die Konformitätsvermutung
Produkte, die im Normalfall voll bedeckt sind (von den rechts aufgeführten anorganischen Materialien)	Lose Kiesschicht mit einer Mindestdicke von 50 mm oder eine Masse $\geq 80$ kg/m <sup>2</sup> . Mindestkorngröße 4 mm, maximale Korngröße 32 mm). Sand-/Zementbelag mit einer Mindestdicke von 30 mm. Betonwerksteine oder mineralischen Platten mit einer Mindestdicke von 40 mm

Zusätzliche Bedingungen:

Für alle Dachdeckungsprodukte/-materialien aus Metall gilt, dass sie auf geschlossenen Schalungen aus Holz oder Holzwerkstoffen mit einer Trennlage aus Bitumenbahn mit Glasvlies- oder Glasgewebeeinlage auch in Kombination mit einer strukturierten Trennlage mit einer Dicke  $\square 8$  mm zu verwenden sind.

Abweichend hiervon erfüllen bestimmte Dachdeckungsprodukte/-materialien die Anforderungen an gegen Flugfeuer und strahlende Wärme widerstandsfähige Bedachungen, wenn die Ausführungsbedingungen gemäß DIN 4102-4/A1 zu 8.7.2 Nr. 2 erfüllt sind.

### Anlage 3.1/9

- Die Vornormen DIN V ENV 1993- 1-2, DIN V ENV 1994- 1-2, DIN V ENV 1995- 1-2 und DIN V ENV 1996- 1-2 dürfen unter Beachtung ihrer Nationalen Anwendungsdokumente dann angewendet werden, wenn die Tragwerksbemessung für die Gebrauchslastfälle bei Normaltemperatur nach den Vornormen DIN V ENV 1993- 1-1, DIN V ENV 1994- 1-1, DIN V ENV 1995- 1-1 bzw. DIN V ENV 1996-1-1 unter Beachtung ihrer Nationalen Anwendungsdokumente erfolgt ist.
- Die Vornorm DIN V ENV 1992-1-2 darf unter Beachtung der "DIBt-Richtlinie zur Anwendung von DIN V ENV 1992-1-2 in Verbindung mit DIN 1045-1" dann angewendet werden, wenn die Tragwerksbemessung für die Gebrauchslastfälle bei Normaltemperatur nach DIN 1045-1:2001-07 erfolgt ist.
- Bei der Anwendung der technischen Regel ist DIN V ENV 1991-2-2 : 1997-05 - Eurocode 1 - Grundlagen der Tragwerksplanung und Einwirkungen auf Tragwerke - Teil 2-2: Einwirkungen auf Tragwerke; Einwirkungen im Brandfall einschließlich dem Nationalen Anwendungsdokument (NAD) - Richtlinie

zur Anwendung von DIN V ENV 1991-2-2:1997-05 (DIN-Fachbericht 91) zu beachten.

**4** Für DIN V ENV 1994-1-2 und DIN V ENV 1996-1-2 gilt:

Die in den Tabellen zu den Mindestquerschnittsabmessungen angegebenen Feuerwiderstandsklassen entsprechen den Feuerwiderstandsklassen nach DIN 4102 Teil 2 bzw. den bauaufsichtlichen Anforderungen gemäß nachfolgender Tabelle:

Bauaufsichtliche Anforderung	Tragende Bauteile ohne Raumabschluss	Tragende Bauteile mit Raumabschluss	Nichttragende Innenwände
feuerhemmend	R 30 F 30	REI 30 F 30	EI 30 F 30
feuerbeständig	R 90 F 90	REI 90 F 90	EI 90 F 90
Brandwand	-	REI-M 90	EI-M 90

Es bedeuten:

- R - Tragfähigkeit
  - E - Raumabschluss
  - I - Wärmedämmung
  - M - Widerstand gegen mechanische Beanspruchung
- siehe auch Tabelle 0.1.1 der Bauregelliste A Teil 1

### Anlage 3.1/10 Zu DIN 4102-22

Bei Anwendung der technischen Regel ist Folgendes zu beachten:

**1 Zu Abschnitt 5.2:**

- 1.1** 3.7.3.2: Anstelle von "XC 2" muss es "XC 3" heißen.
- 1.2** 3.13.2.2: In Bild 15a sind Stützen mit Festigkeiten > C 50/60 nicht erfasst. In diesen Fällen ist eine Berechnung mit  $\alpha^* = 2,0$  unzulässig.
- 1.3** 4.3.2.4: Im Titel von Tabelle 37 muss es " $N_{Rd,c,t}$ " anstelle von " $N_{Rd,c,0}$ " heißen.
- 2 Zu Abschnitt 6.2:**
- 2.1** 5.5.2.1: In Tabelle 74 muss es in Gleichung (9.4) " $\geq 1$ " anstelle von " $\leq 1$ " heißen.

### Anlage 3.5/1 Zur Richtlinie zur Bemessung

### von Löschwasser-Rückhaltanlagen beim Lagern wassergefährdender Stoffe (Lö-RüRL):

- 1** Abschnitt 1.2 Abs. 1 erhält folgende Fassung:
- „Das Erfordernis der Rückhaltung verunreinigten Löschwassers ergibt sich ausschließlich aus dem Besorgnisgrundsatz des Wasserrechts (§ 19 g Abs. 1 Wasserhaushaltsgesetz – WHG) in Verbindung mit der Regelung des § 3 Nr. 4 Muster-VAwS. Danach muss im Schadensfall anfallendes Löschwasser, das mit ausgetretenen wassergefährdenden Stoffen verunreinigt sein kann, zurückgehalten und ordnungsgemäß entsorgt werden können.“
- 2** Nach Abschnitt 1.4 wird folgender neuer Abschnitt 1.5 eingefügt:
- „1.5 Eine Löschwasserrückhaltung ist nicht erforderlich für das Lagern von Calciumsulfat und Natriumchlorid.“
- 3** Abschnitt 1.5 wird Abschnitt 1.6 neu.
- 4** In Abschnitt 3.2 wird die Zeile „WGK 0: im allgemeinen nicht wassergefährdende Stoffe“ gestrichen.
- 5** Satz 2 des Hinweises in Fußnote 4 wird gestrichen. Satz 1 erhält folgenden neuen Wortlaut:
- „Vergleiche Allgemeine Verwaltungsvorschrift zum Wasserhaushaltsgesetz über die Einstufung wassergefährdender Stoffe und ihre Einstufung in Wassergefährdungsklassen (Verwaltungsvorschrift wassergefährdender Stoffe – 17. Mai 1999, Bundesanzeiger Nr. 98 a vom 29.05.1999, geändert durch Verwaltungsvorschrift vom 23. Juni 2005, Bundesanzeiger Nr. 126a vom 8. Juli 2005).“

### Anlage 4.1/1 Zu DIN 4108-2

Bei Anwendung der technischen Regel ist Folgendes zu beachten:

Der sommerliche Wärmeschutz erfolgt über die Regelungen der Energieeinsparverordnung.

### Anlage 4.1/2 Zu DIN 4108 - 3

Bei Anwendung der technischen Regel ist Folgendes zu beachten:

- 1 Der Abschnitt 5 sowie die Anhänge B und C sind von der bauaufsichtlichen Einführung ausgenommen.
- 2 Die Berichtigung 1 zu DIN 4108-3:2002-04 ist zu beachten.

### Anlage 4.1/3 Zu DIN V 4108-4

Bei der Anwendung der technischen Regel ist Folgendes zu beachten:

Hinweis:

Die Bemessungswerte der Kategorie I gelten für Produkte nach harmonisierten Europäischen Normen, die in der Bauregelliste B Teil 1 aufgeführt sind.

Die Bemessungswerte der Kategorie II gelten für Produkte nach harmonisierten Europäischen Normen, die in der Bauregelliste B Teil 1 aufgeführt sind und deren Wärmeleitfähigkeit einen Wert  $\lambda_{\text{grenz}}$  nicht überschreitet. Der Wert  $\lambda_{\text{grenz}}$  ist hierbei im Rahmen eines Verwendbarkeitsnachweises (allgemeine bauaufsichtliche Zulassung oder Zustimmung im Einzelfall) festzulegen.

### Anlage 4.1/4 Zu DIN V 4108-10

Bei der Anwendung der technischen Regel ist Folgendes zu beachten:

Die Berichtigung 1 zu DIN V 4108-10 : 2004-09 ist zu beachten.

### Anlage 4.1/5 E

Für die Verwendung von Bauprodukten nach harmonisierten Normen ist Folgendes zu beachten:

- 1 Wärmedämmputzmörtel nach EN 998-1<sup>22</sup>:  
Die Bemessungswerte der Wärmeleitfähigkeit ( $\lambda$ ) sind der zugehörigen Anwendungsnorm DIN V 18550:2005-04 zu entnehmen.
- 2 Tore nach EN 13241-1<sup>23</sup>:  
Für den rechnerischen Nachweis nach Energieeinsparverordnung ist der entsprechend DIN EN 13241-1 im Rahmen der CE-Kennzeichnung deklarierte Wert des Wärmedurchgangskoeffizienten zu verwenden.

<sup>22</sup> In Deutschland umgesetzt durch DIN EN 998-1 : 2003-09  
<sup>23</sup> In Deutschland umgesetzt durch DIN EN 13241-1:2004-04

Ist im Rahmen der CE-Kennzeichnung kein Wert angegeben, darf  $U_D = 6,0 \text{ W}/(\text{m}^2 \cdot \text{K})$  angenommen werden.

### Anlage 4.2/1 Zu DIN 4109

Bei Anwendung der technischen Regel ist Folgendes zu beachten:

- 1 **Zu Abschnitt 5.1, Tabelle 8, Fußnote 2:**  
Die Anforderungen sind im Einzelfall von der Bauaufsichtsbehörde festzulegen.
- 2 **Zu Abschnitt 6.3 und 7.3:**  
Eignungsprüfungen I und III sind im Rahmen der Erteilung eines allgemeinen bauaufsichtlichen Prüfzeugnisses durchzuführen.
- 3 **Zu Abschnitt 8**  
Bei baulichen Anlagen, die nach Tabelle 4, Zeilen 3 und 4 einzuordnen sind, ist die Einhaltung des geforderten Schalldruckpegels durch Vorlage von Messergebnissen nachzuweisen. Das gleiche gilt für die Einhaltung des geforderten Schalldämmmaßes bei Bauteilen nach Tabelle 5 und bei Außenbauteilen, an die Anforderungen entsprechend Tabelle 8, Spalten 3 und 4 gestellt werden, sofern das bewertete Schalldämmmaß  $R'_{w, \text{res}} > 50 \text{ dB}$  betragen muss. Diese Messungen sind von bauakustischen Prüfstellen durchzuführen, die entweder nach § 25 Abs. 1 Nr. 1 BauO Bln anerkannt sind oder in einem Verzeichnis über "Sachverständige Prüfstellen für Schallmessungen nach der Norm DIN 4109" bei dem Verband der Materialprüfungsämter<sup>24</sup> geführt werden.
- 4 **Zu Abschnitt 6.4.1:**  
Prüfungen im Prüfstand ohne Flankenübertragung dürfen auch durchgeführt werden; das Ergebnis ist nach Beiblatt 3 zu DIN 4109, Ausgabe Juni 1996, umzurechnen.
- 5 Eines Nachweises der Luftschalldämmung von Außenbauteilen (Tabelle 8 der Norm DIN 4109) vor Außenlärm bedarf es, wenn
  - a) der Bebauungsplan festsetzt, dass Vorkehrungen zum Schutz vor Außenlärm am Gebäude zu treffen sind (§ 9 Abs. 1 Nr. 24 BauGB) oder

<sup>24</sup> Verband der Materialprüfungsämter (VMPA) e.V. Berlin, Rudower Chaussee 5, Gebäude 13.7, D-12484 Berlin  
Hinweis: Dieses Verzeichnis wird auch bekannt gemacht in der Zeitschrift "Der Prüffingenieur", herausgegeben von der Bundesvereinigung der Prüffingenieure für Baustatik.

- b) der sich aus amtlichen Lärmkarten oder Lärminderungsplänen nach § 47 a des Bundesimmissionsschutzgesetzes ergebene "maßgebliche Außenlärmpegel" (Abschn. 5.5 der Norm DIN 4109) auch nach den vorgesehenen Maßnahmen zur Lärminderung (§ 47a Abs. 3 Nr. 3 BImSchG) gleich oder höher ist als

- 56 dB (A) bei Bettenräumen in Krankenhäusern und Sanatorien,
- 61 dB (A) bei Aufenthaltsräumen in Wohnungen, Übernachtungsräumen, Unterrichtsräumen und ähnlichen Räumen,
- 66 dB (A) bei Büroräumen.

### **Anlage 4.2/2**

#### **Zu DIN 4109 und Beiblatt 1 zu DIN 4109**

Die Berichtigung 1 zu DIN 4109, Ausgabe August 1992, ist zu beachten.

### **Anlage 5.1/1**

#### **Zu DIN 4149**

Bei Anwendung der technischen Regel ist Folgendes zu beachten:

#### **Zu Abschnitt 5**

In den Erdbebenzonen 3 und 4 sind die Dachdeckungen bei Dächern mit mehr als 35° Neigung und in den Erdbebenzonen 2, 3 und 4 die freistehenden Teile der Schornsteine über Dach durch geeignete Maßnahmen gegen die Einwirkungen von Erdbeben so zu sichern, dass angrenzende öffentlich zugängliche Verkehrsflächen sowie die Zugänge zu den baulichen Anlagen gegen herabfallende Teile ausreichend geschützt sind.

In den Erdbebenzonen 3 und 4 dürfen für Wände nur Steine verwendet werden, deren Stege in Wandlängsrichtung durchlaufen. Als solche Steine gelten auch bauaufsichtlich zugelassene Steine mit elliptischer oder rhombenförmiger Lochung. Andere Steine dürfen verwendet werden, wenn ihre Druckfestigkeit in der in Wandlängsrichtung vorgesehenen Steinrichtung mindestens 2,0 N/mm<sup>2</sup> beträgt.

### **Anlage 5.2/1**

#### **Zu DIN 68800 Teil 3**

Bei Anwendung der technischen Regel ist Folgendes zu beachten:

Die Abschnitte 11 und 12 der Norm sind von der bauaufsichtlichen Einführung ausgenommen.

### **Anlage 6.1/1**

#### **Zur PCB-Richtlinie**

Von der bauaufsichtlichen Einführung sind nur die Abschnitte 1, 2, 3, 4.1, 4.2, 5.1, 5.2, 5.4 und 6 erfasst.

### **Anlage 6.2/1**

#### **Zur Asbest-Richtlinie**

Bei Anwendung der technischen Regel ist zu beachten:

Eine Erfolgskontrolle der Sanierung nach Abschnitt 4.3 durch Messungen der Konzentration von Asbestfasern in der Raumluft nach Abschnitt 5 ist nicht erforderlich bei Sanierungsverfahren, die nach dieser Richtlinie keiner Abschottung des Arbeitsbereiches bedürfen.

### **Anlage 6.4/1**

#### **Zur PCP-Richtlinie**

Von der bauaufsichtlichen Einführung sind nur die Abschnitte 1, 2, 3, 4, 5, 6.1 und 6.2 erfasst.

### **Anlage 7.1/1**

#### **Zu DIN 18065**

Bei Anwendung der technischen Regel ist Folgendes zu beachten:

- 1 Von der Einführung ausgenommen ist die Anwendung auf Treppen in Wohngebäuden der Gebäudeklasse 1 und 2 und in Wohnungen.
- 2 Bauaufsichtliche Anforderungen an den Einbau von Treppenliften in Treppenräumen notwendiger Treppen in bestehenden Gebäuden:

Durch den nachträglichen Einbau eines Treppenlifts im Treppenraum darf die Funktion der notwendigen Treppe als Teil des ersten Rettungswegs und die Verkehrssicherheit der Treppe grundsätzlich nicht beeinträchtigt werden. Der nachträgliche Einbau eines Treppenlifts ist zulässig, wenn folgende Kriterien erfüllt sind:

1. Die Treppe erschließt nur Wohnungen und/oder vergleichbare Nutzungen.
2. Die Mindestlaufbreite der Treppe von 100 cm darf durch die Führungskon-

struktion nicht wesentlich unterschritten werden; eine untere Einschränkung des Lichtraumprofils (s. Bild 5) von höchstens 20 cm Breite und höchstens 50 cm Höhe ist hinnehmbar, wenn die Treppenlauflinie (s. Ziffer 3.6) oder der Gehbereich (s. Ziffer 9) nicht verändert wird. Ein Handlauf muss zweckentsprechend genutzt werden können.

3. Wird ein Treppenlift über mehrere Geschosse geführt, muss mindestens in jedem Geschoss eine ausreichend große Wartefläche vorhanden sein, um das Abwarten einer begegnenden Person bei Betrieb des Treppenlifts zu ermöglichen. Das ist nicht erforderlich, wenn neben dem benutzten Lift eine Restlaufbreite der Treppe von 60 cm gesichert ist.
4. Der nicht benutzte Lift muss sich in einer Parkposition befinden, die den Treppenlauf nicht einschränkt. Im Störfall muss sich der Treppenlift auch von Hand ohne größeren Aufwand in die Parkposition fahren lassen.
5. Während der Leerfahrten in die bzw. aus der Parkposition muss der Sitz des Treppenlifts hochgeklappt sein. Neben dem hochgeklappten Sitz muss eine Restlaufbreite der Treppe von 60 cm verbleiben.
6. Gegen die missbräuchliche Nutzung muss der Treppenlift gesichert sein
7. Der Treppenlift muss aus nichtbrennbaren Materialien bestehen, soweit das technisch möglich ist.

### **Anlage 7.2/1**

#### **Zu DIN 18024-1**

Die bauaufsichtliche Einführung bezieht sich nur auf die baulichen Anlagen oder die Teile baulicher Anlagen, für die nach § 51 BauO Bln barrierefreie Nutzbarkeit gefordert wird, und auf die zugehörigen Baugrundstücke. Technische Regeln, auf die in dieser Norm verwiesen wird, sind von der bauaufsichtlichen Einführung nicht erfasst.

Bei der Anwendung der Technischen Baubestimmung ist Folgendes zu beachten:

Die Abschnitte 13, 15, 16 und 19, soweit er öffentliche Verkehrsanlagen und Grünanlagen sowie Zugänge zu öffentlichen Verkehrsmitteln und Grünanlagen betrifft, werden im Allgemeinen von der bauaufsichtlichen Einführung ausgenommen. Die Einschränkungen erfolgen aufgrund fehlender bauaufsichtlicher Zuständigkeit.

### **Anlage 7.2/2**

#### **Zu DIN 18024-2**

Die bauaufsichtliche Einführung bezieht sich nur auf die baulichen Anlagen oder die Teile baulicher Anlagen, für die nach § 51 BauO Bln barrierefreie Nutzbarkeit gefordert wird. Technische Regeln, auf die in dieser Norm verwiesen wird, sind von der bauaufsichtlichen Einführung nicht erfasst.

Bei der Anwendung der Technischen Baubestimmung ist Folgendes zu beachten:

Die Abschnitte 6 Satz 4, 8, 11 Satz 1, 13, 14 und 16 werden im Allgemeinen von der bauaufsichtlichen Einführung ausgenommen.

### **Anlage 7.3/1**

#### **Zu DIN 18025-1**

Die bauaufsichtliche Einführung bezieht sich nur auf Wohnungen, die als Wohnungen für Rollstuhlbenutzer errichtet werden und die Zugänge zu diesen Wohnungen. Technische Regeln, auf die in dieser Norm verwiesen wird, sind von der bauaufsichtlichen Einführung nicht erfasst.

### **Anlage 7.3/2**

#### **Zu DIN 18025-2**

Die bauaufsichtliche Einführung bezieht sich nur auf Wohnungen, die barrierefrei errichtet werden und die Zugänge zu diesen Wohnungen. Technische Regeln, auf die in dieser Norm verwiesen wird, sind von der bauaufsichtlichen Einführung nicht erfasst.

## Anlage A

### Muster-Richtlinien über Flächen für die Feuerwehr

Fachkommission Bauaufsicht der ARGEBAU

Fassung Juli 1998

Zur Ausführung des § 5 MBO wird hinsichtlich der Flächen für die Feuerwehr folgendes bestimmt:

#### 1 Befestigung und Tragfähigkeit

Zu- oder Durchfahrten für die Feuerwehr, Aufstellflächen und Bewegungsflächen sind so zu befestigen, dass sie von Feuerwehrfahrzeugen mit einer Achslast bis zu 10 t und einem zulässigen Gesamtgewicht bis zu 16 t befahren werden können.

Zur Tragfähigkeit von Decken, die im Brandfall von Feuerwehrfahrzeugen befahren werden, wird auf Anlage 1.1/1 zu DIN 1055 Blatt 3 der Muster-Liste der Technischen Baubestimmungen verwiesen.

#### 2 Zu- oder Durchfahrten

Die lichte Breite der Zu- oder Durchfahrten muss mindestens 3 m, die lichte Höhe mindestens 3,50 m betragen. Die lichte Höhe der Zu- oder Durchfahrten ist senkrecht zur Fahrbahn zu messen. Wird eine Zu- oder Durchfahrt auf eine Länge von mehr als 12 m beidseitig durch Bauteile, wie Wände oder Pfeiler, begrenzt, so muss die lichte Breite mindestens 3,50 m betragen. Wände und Decken von Durchfahrten müssen feuerbeständig sein.

#### 3 Kurven in Zu- oder Durchfahrten

Der Einsatz der Feuerwehrfahrzeuge wird durch Kurven in Zu- oder Durchfahrten nicht behindert, wenn die in der Tabelle den Außenradien der Gruppen zugeordneten Mindestbreiten nicht unterschritten werden. Dabei müssen vor oder hinter Kurven auf einer Länge von mindestens 11 m Übergangsbereiche vorhanden sein.

Außenradius der Kurve (in m)	Breite mind. (in m)
10,5 bis 12	5,0
über 12 bis 15	4,5
über 15 bis 20	4,0
über 20 bis 40	3,5
über 40 bis 70	3,2
über 70	3,0

*Tabelle*



Bild 1

#### 4 Fahrspuren

Geradlinig geführte Zu- oder Durchfahrten können außerhalb der Übergangsbereiche (Abschnitte 2 und 13) als Fahrspuren ausgebildet werden. Die beiden befestigten Streifen müssen voneinander einen Abstand von 0,80 m haben und mindestens je 1,10 m breit sein.

#### 5 Neigungen in Zu- oder Durchfahrten

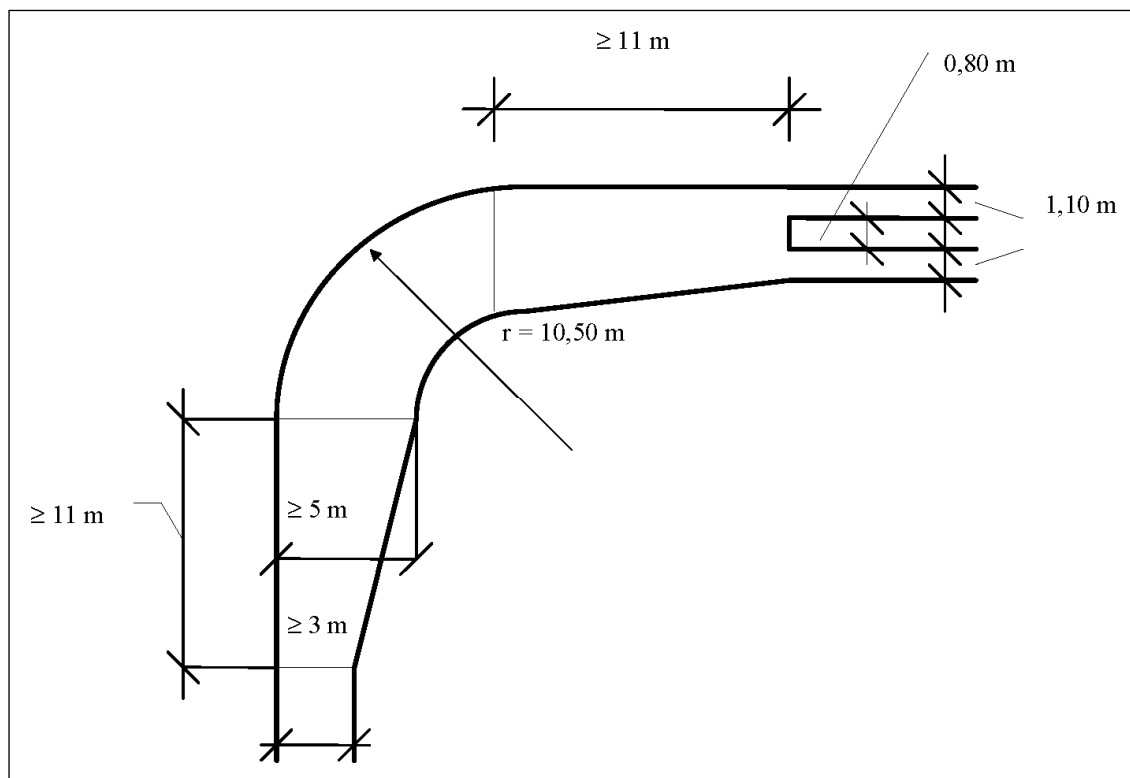
Zu- oder Durchfahrten dürfen längs geneigt sein. Jede Änderung der Fahrbahnneigung ist in Durchfahrten sowie innerhalb eines Abstandes von 8 m vor und hinter Durchfahrten unzulässig. Im übrigen sind die Übergänge mit einem Radius von mindestens 15 m auszurunden.

#### 6 Stufen und Schwellen

Stufen und Schwellen im Zuge von Zu- oder Durchfahrten dürfen nicht höher als 8 cm sein. Eine Folge von Stufen oder Schwellen im Abstand von weniger als 10 m ist unzulässig. Im Bereich von Übergängen nach Nr. 5 dürfen keine Stufen sein.

#### 7 Sperrvorrichtungen

Sperrvorrichtungen (Sperrbalken, Ketten, Sperrpfosten) sind in Zu- oder Durchfahrten zulässig, wenn sie von der Feuerwehr geöffnet werden können.

#### 8 Aufstellflächen auf dem Grundstück

Aufstellflächen müssen mindestens 3,50 m breit und so angeordnet sein, dass alle zum Anleitern bestimmten Stellen von Hubrettungsfahrzeugen erreicht werden können.

#### 9 Aufstellflächen entlang von Außenwänden

Für Aufstellflächen entlang von Außenwänden muss zusätzlich zur Mindestbreite von 3,50 m auf der gebäudeabgewandten Seite ein mindestens 2 m breiter hindernisfreier Geländestreifen vorhanden sein. Die Aufstellflächen müssen mit ihrer der anzuleitenden Außenwand zugekehrten Seite einen Abstand von mindestens 3 m zur Außenwand haben. Der Abstand darf höchstens 9 m und bei Brüstungshöhen von mehr als 18 m höchstens 6 m betragen. Die Aufstellfläche muss mindestens 8 m über die letzte Anleiterstelle hinausreichen.



Bild 2

### 10 Aufstellflächen rechtwinklig zu Außenwänden

Für rechtwinklig oder annähernd im rechten Winkel auf die anzuleitende Außenwand zugeführte Aufstellflächen muss zusätzlich zur Mindestbreite von 3,50 m beidseitig ein mindestens 1,25 m breiter hindernisfreier Geländestreifen vorhanden sein; die Geländestreifen müssen mindestens 11 m lang sein. Die Aufstellflächen dürfen keinen größeren Abstand als 1 m zur Außenwand haben. Die Entfernung zwischen der Außenseite der Aufstellflächen und der entferntesten seitlichen Begrenzung der zum Anleiten bestimmten Stellen darf 9 m und bei Brüstungshöhe von mehr als 18 m 6 m nicht überschreiten.

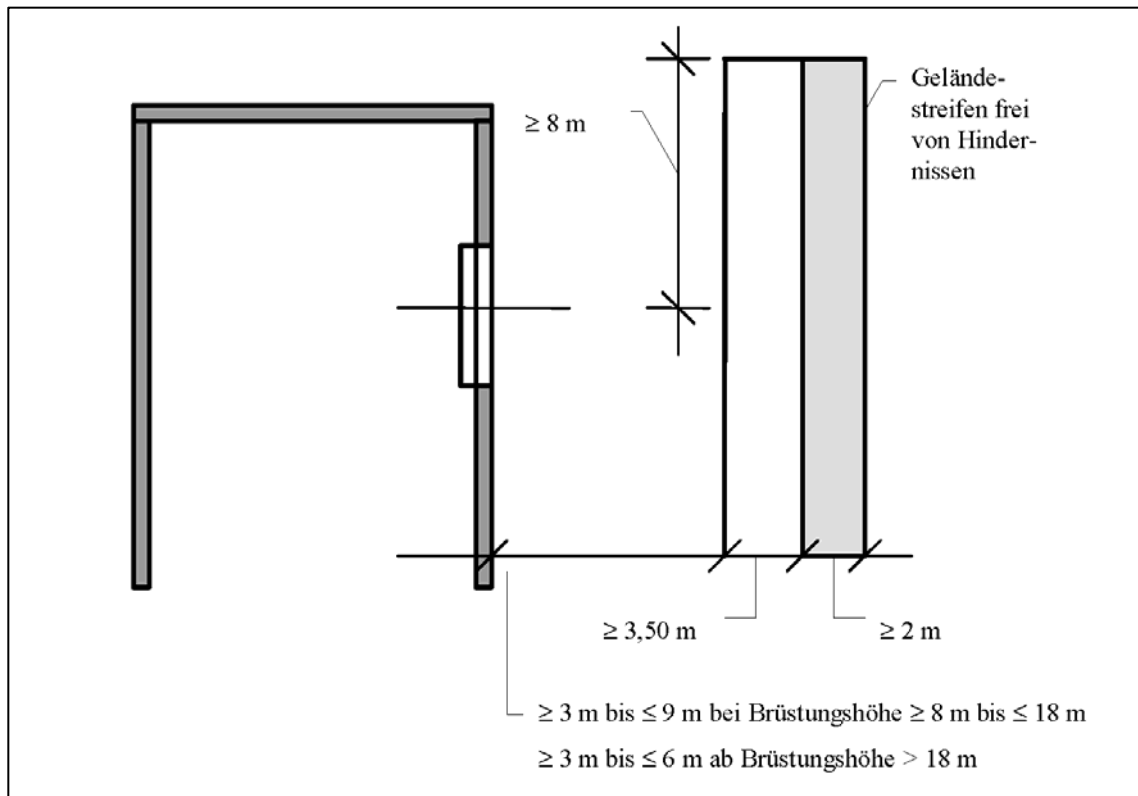

Bild 3

### 11 Freihalten des Anleiterbereiches

Zwischen der anzuleitenden Außenwand und den Aufstellflächen dürfen sich keine den Einsatz von Hubrettungsfahrzeugen erschwerenden Hindernisse wie bauliche Anlagen oder Bäume befinden.

### 12 Neigung von Aufstellflächen

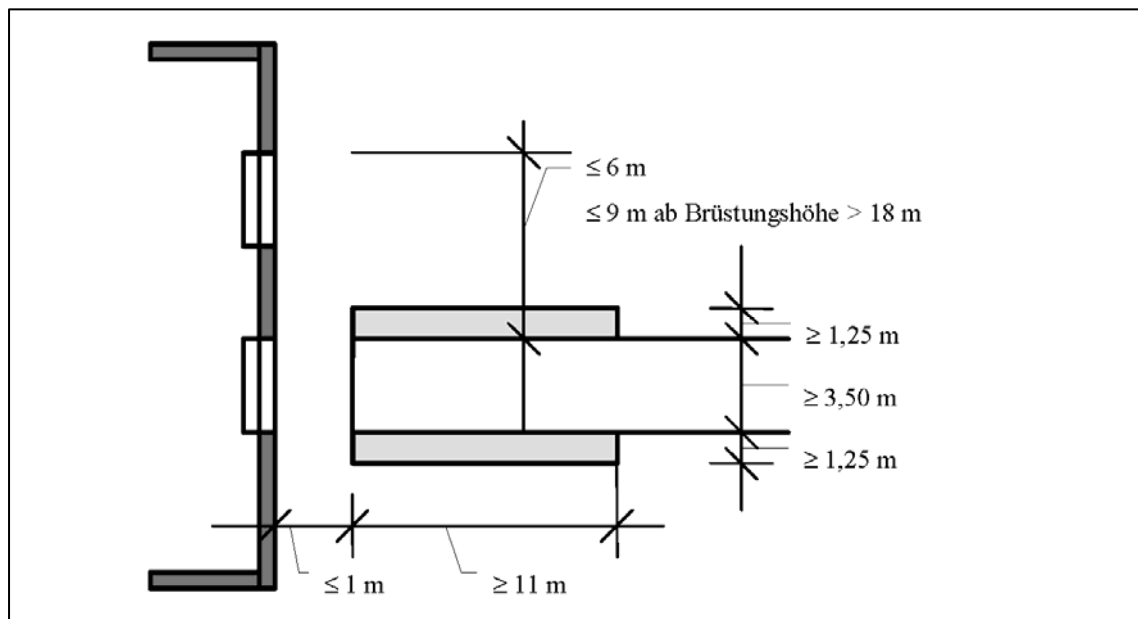
Aufstellflächen dürfen nicht mehr als 5 v. H. geneigt sein.

### 13 Bewegungsflächen

Bewegungsflächen müssen für jedes Fahrzeug mindestens 7 x 12 m groß sein. Zufahrten sind keine Bewegungsflächen. Vor und hinter Bewegungsflächen an weiterführenden Zufahrten sind mindestens 4 m lange Übergangsbereiche anzuordnen.



Bild 4

### 14 Zu- oder Durchgänge

Zu- oder Durchgänge für die Feuerwehr sind geradlinig und mindestens 1,25 m breit auszubilden. Für Türöffnungen und andere geringfügige Einengungen in diesen Zu- oder Durchgängen genügt eine lichte Breite von 1 m.

#### Erläuterungen

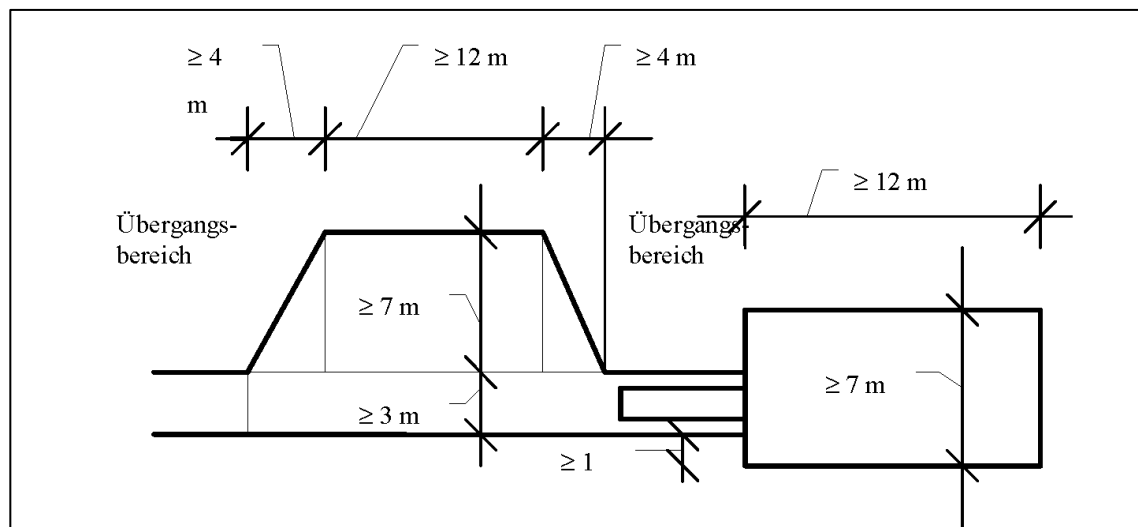
zur Muster-Richtlinie über Flächen für die Feuerwehr

#### Zu 1:

Nachdem in diesem Absatz auch Aussagen über die Tragfähigkeit von Decken, die von Feuerwehrfahrzeugen befahren werden, enthalten sind, lautet die Überschrift "Befestigung und Tragfähigkeit".

Das zulässige Gesamtgewicht, auf das die Befestigung von Zu- oder Durchfahrten, Aufstellflächen und Bewegungsflächen abzustellen ist, wurde von 12 t auf 16 t erhöht und somit an das Gewicht heute üblicherweise eingesetzter Feuerwehrfahrzeuge angepasst.

Der hinzugefügte Verweis auf Anlage 1.1/1 zu DIN 1055 Blatt 3 der Muster-Liste der Technischen Baubestimmungen konkretisiert die Bemessungsgrundlagen und soll - mit der vorgesehenen Ergänzung - eine Berücksichtigung des Bestandes ermöglichen.

#### Zu 2:

Die Anforderungen an die Feuerwiderstandsdauer von Wänden und Decken von Durchfahrten wird aus § 5 MBO herausgenommen und in die Richtlinien übernommen. Demnach wird die ursprüngliche Überschrift "Lichte Breite und Höhe der Zu- und Durchfahrten" mit dem neuen Wortlaut „Zu- und Durchfahrten" allgemeiner gehalten.

Die Zusatzanforderung von 3,50 m Breite für beidseitig auf eine Länge von mehr als 12 m begrenzte Zu- oder Durchfahrten wurde aus DIN 14090 übernommen.

**Zu 7:**

Sperrvorrichtungen für Verschlüsse, Hydrantenschlüssel und Feuerwehrbeile sind in der Norm DIN 14925 erläutert.

**Zu 8:**

Für die Breite der Aufstellflächen werden anstelle der bisher geforderten 3 m mindestens 3,50 m (gemäß DIN 14090) verlangt, um unter Berücksichtigung der größeren Abmessungen heutiger Feuerwehrfahrzeuge eine optimale Standfläche und damit einen sicheren Rettungseinsatz zu gewährleisten.

Da nicht nur Fenster, sondern auch andere Stellen von Rettungsgeräten der Feuerwehr angeleitet werden können, beispielsweise auch Balkone, wurde eine entsprechende allgemeine Formulierung aufgenommen.

**Zu 9 und 10:**

Auch hier wurde die Breite von Aufstellfläche und Geländestreifen von DIN 14090 übernommen.

**Zu 13:**

Bewegungsflächen können sowohl auf dem Grundstück als auch auf der öffentlichen Verkehrsfläche vorgesehen werden. Die erforderlichen Maße für Bewegungsflächen sind aus der Richtlinie - Fassung April 1979 - übernommen.

**Zu 14:**

Die Regelung der Breite von Zugängen, die von der Feuerwehr genutzt werden, wurde neu aufgenommen und entspricht den bisherigen Forderungen der MBO.